

Antari
2021 中文產品型錄

Antari
FOG MACHINE

Products are manufactured by Antari Lighting & Effects Ltd. : www.antari.com
For information requests please contact us at : sales@antari.com D08Z2021A



Antari
FOG MACHINE

2021
中文產品型錄

所有特效表現都以模仿及尊重大自然為基礎

真愛環境取法自雲霧的科技

— 安特利以自然為師 —

領先的全球製造商

從1984創業開始，Antari堅持只提供最高品質的煙霧效果及設備。

做為一個專業的特效機器製造商，我們和全球的工業一樣，亦步亦趨的聆聽所有市場的需求，將多年的經驗轉化為能量，專注的放在研發更創新的產品上，以期我們的客戶都能有最大的滿意。近年來，Antari 希望所推出的新產品除了要符合客戶的期待外，更需要具備節約全球資源和環保的條件，希望在工業技術持續發展的同時也能為整個大環境盡一些心力。

Antari 總裁 Mr. Logan Hung 認為：

我們始終心懷感激，對於所有的Antari 代理及支持我們的朋友，在特效的領域，Antari 將更提升機器安全性及簡便化使用。此外，我們將投入更多研發在專業的煙霧應用場合，希望煙霧不只豐富舞台，更能在廣泛性的用途中更上一層樓。我們深信創新是永無止盡的，煙霧的運用更是無遠弗屆。

我們會秉持著綠色環保的概念，堅持最高品質的純淨煙霧才会有最好的效果及不損傷專業設備，使用者的健康才永無疑慮。而這是我們會堅持一直努力的。

目錄

C02 Series

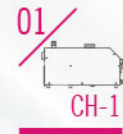

Z & Z-II Series

- 03 / Z-800II
- 04 / Z-1000II
- 04 / Z-1200II
- 05 / Z-1500II
- 05 / Z-3000II
- 06 / Z-350
- 07 / Z-390
- 07 / Z-1020
- 08 / Z-1520

M Series

- 09 / M-4
- 10 / M-5
- 10 / M-7X
- 11 / M-8
- 11 / M-9
- 12 / M-10
- 12 / M-11

Faze Series

- 13 / F-1
- 14 / F-4
- 14 / F-7

Haze Series

- 15 / HZ-100
- 16 / HZ-350
- 16 / HZ-400
- 17 / HZ-500
- 17 / HZ-1000

W Series

- 18 / W-508
- 19 / W-510
- 19 / W-515D
- 20 / W-530D
- 20 / W-101
- 21 / W-715

IP Series

- 22 / IP-1000
- 22 / IP-1500

LOW Fog Series

- 23 / DNG-100
- 23 / ICE-101
- 24 / DNG-200
- 24 / DNG-250

MB Series

- 25 / MB-1
- 26 / MB-20X
- 26 / MB-55

Snow & Foam Series

- 27 / S-100X
- 27 / S-200X
- 28 / SW-250
- 29 / SW-300
- 30 / S-500
- 31 / S-120

Bubble Series

- 32 / B-100
- 32 / B-200

AF Effects Fan

- 33 / AF-3
- 34 / AF-4
- 34 / AF-5X

Fire Training

- 35 / FT-20X
- 35 / FT-50, FT-55
- 36 / FT-100
- 36 / FT-200

Accessories / Fluid

- 38 / LCU-2S
- 38 / LCU-1S
- 39 / Control Module
- Remote
- 44 / Hanging Bracket Sets
- Adaptor
- 45 / Flight Case
- 46 / Fluid

DarkFX

- 53 / Strip 1020
- 54 / Wash 2000IP
- 55 / Wash 2000
- 56 / Spot 670
- 57 / Strip 510
- 58 / Strip 510IP

Spot

- 59 / Spot 510IP
- 60 / Spot 1750
- 61 / Drive 4MKII
- 62 / Drive 4

Limited Edition

- 63 / Antari Watch

Specification

- 64 / Spec Chart



ANTARI BRAND NEW

CO₂ Series

CH-1
CINEMAHAZE



CH-1 薄霧煙機



- 電壓 AC 100-240V, 50/60Hz 6A
- 額定功率 120V 700瓦
240V 1250瓦
- 加熱時間 (約) 8分鐘
- 耗油量 2 毫升/分鐘 @40 psi / 2.76 bar
- 油桶容量 2.5 公升 (0.66 加侖)
- 適用煙霧水 Antari CHL-2 油性特效煙霧油
- 適用氣體 二氧化碳(CO2), 氮氣(N2)
- 氣壓範圍 50 – 60 psi / 3.4 bar – 4.1 bar
- 耗氣量 0.36 公斤 / 小時 @ 40 psi
0.18 公斤 / 小時 @ 20psi
- 控制介面 TFT LCD 彩色觸控屏幕
- 適用環溫 0°C – 40°C (32°F – 104°F)
- 控制方式 手動控制, 定時控制, DMX 512, 無線 DMX (選配)
- DMX 512頻道 佔用 1 / 3 / 5 頻道
- 連接座 Neutirk TRUE 1 Connector (主電源)
XLR 3-pin 及 5-pin (DMX)
9/16 - 18 R.H (進氣口)
- 選擇性配件 W-DMX-PCBR
FCH-1 飛行箱
- 尺寸 長 579 寬 164 高 311 公釐
(長 22.79 寬 6.46 高 12.25 英寸)
- 重量 17 公斤 (37.48 磅)



Z & Z-II

Antari®



CONFORMS TO
ANSI/UL STD.499
CERTIFIED TO
CSA STD.
C22.2 NO.64

Z-800II 移動式持續輸出型煙霧機

Patent No. (CHINA) ZL2005300662269.1

電壓	美規 : AC 100-120V, 50/60Hz 6.7A 歐規 : AC 220-240V, 50/60Hz 3.5A
額定功率	800瓦
加熱時間	約 2 分鐘
耗油量	13 毫升/分鐘
油桶容量	0.8 公升(0.21加侖)
適用煙霧水	Antari FLG 濃煙霧水(淡綠色) Antari FLR 淡煙霧水(淡紅色) (最大輸出量下) 60分鐘
運作時間	0°C - 40°C (32°F - 104°F)
適用環溫	0°C - 40°C (32°F - 104°F)
控制方式	手動控制
定時控制	定時控制 (選配)
無線控制	無線控制 (選配)
選擇性配件	Z-40 有線定時控制器 Z-50 無線控制器
尺寸	長315 寬128 高218 公釐 (長12.40 寬5.04 高8.58 英寸)
重量	3.5 公斤 (7.71 磅)



CONFORMS TO
ANSI/UL STD.499
CERTIFIED TO
CSA STD.
C22.2 NO.64

Z-1000II 具備 DMX 功能的中型煙霧機

Patent No. (CHINA) ZL201230637638.8 ZL200530066270.4
(TAIWAN) 476300

電壓	美規 : AC 100-120V, 50/60Hz 9A 歐規 : AC 220-240V, 50/60Hz 4.5A
額定功率	120V 1000瓦 240V 1050瓦
加熱時間	約 6 分鐘
耗油量	56 毫升/分鐘
油桶容量	1.7 公升(0.45加侖)
適用煙霧水	Antari FLG 濃煙霧水(淡綠色) Antari FLR 淡煙霧水(淡紅色)
適用環溫	0°C - 40°C (32°F - 104°F)
控制方式	手動控制, DMX 512 定時控制 (選配) 無線控制 (選配)
DMX 512頻道	佔用 1 頻道
連接座	IEC (主電源) XLR 3-pin (DMX)
選擇性配件	Z-40 有線定時控制器 Z-50 無線控制器
尺寸	長433 寬198 高214 公釐 (長17.05 寬7.80 高8.43 英寸)
重量	6.6 公斤 (14.55 磅)



CONFORMS TO
ANSI/UL STD.499
CERTIFIED TO
CSA STD.
C22.2 NO.64

Z-1200II 具備 DMX 功能的中型煙霧機

Patent No. (CHINA) ZL201230637638.8 ZL200530066268.7
(TAIWAN) 476300

電壓	美規 : AC 100-120V, 50/60Hz 10A 歐規 : AC 220-240V, 50/60Hz 5.5A
額定功率	120V 1200瓦 240V 1300瓦
加熱時間	約 10 分鐘
耗油量	72 毫升/分鐘
油桶容量	2.5 公升(0.66加侖)
適用煙霧水	Antari FLG 濃煙霧水(淡綠色) Antari FLR 淡煙霧水(淡紅色)
適用環溫	0°C - 40°C (32°F - 104°F)
控制方式	手動控制, DMX 512, 定時控制 無線控制 (選配)
DMX 512頻道	佔用 1 頻道
連接座	XLR 3-pin (DMX)
選擇性配件	Z-9 無線控制器
尺寸	長 458 寬 243 高 251 公釐 (長 18.03 寬 9.57 高 9.88 英寸)
重量	10.9 公斤 (24.03 磅)

II-Z & Z II 04



CONFORMS TO
ANSI/UL STD.499
CERTIFIED TO
CSA STD.
C22.2 NO.64

Z-1500II 大輸出量完美煙霧機

Patent No. (CHINA) (Z-1500II) ZL200530066266.8

電壓	美規: AC 100-120V, 50/60Hz 12.5A 歐規: AC 220-240V, 50/60Hz 6.3A
額定功率	1500瓦
加熱時間	約 10分鐘
耗油量	110 毫升/分鐘
油桶容量	6 公升(1.59 加侖)
適用煙霧水	Antari FLG 濃煙霧水(淡綠色) Antari FLR 淡煙霧水(淡紅色)
適用環溫	0°C - 40°C (32°F - 104°F)
控制方式	手動控制, DMX 512, 定時控制 無線控制(選配)
DMX 512頻道	佔用 1 頻道
連接座	XLR 3-pin 及 5-pin (DMX)
選擇性配件	Z-30 Pro 無線控制器
尺寸	長 688 寬 285 高 257 公釐 (長 27.09 寬 11.22 高 10.12 英寸)
重量	14 公斤 (30.86 磅)



Z-3000II 大輸出量完美煙霧機

電壓	歐規: AC 220-240V, 50/60Hz 11A
額定功率	2500瓦
加熱時間	約 12 分鐘
耗油量	200 毫升/分鐘
油桶容量	6 公升(1.59 加侖)
適用煙霧水	Antari FLG 濃煙霧水(淡綠色) Antari FLR 淡煙霧水(淡紅色)
適用環溫	0°C - 40°C (32°F - 104°F)
控制方式	手動控制, DMX 512, 定時控制 無線控制(選配)
DMX 512頻道	佔用 1 頻道
連接座	XLR 3-pin 及 5-pin (DMX)
選擇性配件	Z-30 Pro 無線控制器
尺寸	長 735 寬 310 高 269 公釐 (長 28.94 寬 12.20 高 10.59 英寸)
重量	19.9 公斤 (43.87 磅)



CONFORMS TO
ANSI/UL STD.499
CERTIFIED TO
CSA STD.
C22.2 NO.64

Z-350 薄霧型煙機

Patent No. (USA) D699,318 (CHINA) ZL201230637638.8
(EUR) 002181610-001 (TAIWAN) D156272

電壓	美規: AC 100-120V, 50/60Hz 6A 歐規: AC 220-240V, 50/60Hz 3.15A
額定功率	120V 700瓦 240V 750瓦
加熱時間	約 4.5 分鐘
耗油量	3 毫升/分鐘
油桶容量	1.3 公升(0.34加侖)
適用煙霧水	Antari FLG 濃煙霧水(淡綠色)
運作時間	(最大輸出量下) 7 小時
適用環溫	0°C - 40°C (32°F - 104°F)
控制方式	手動控制, DMX 512
DMX 512頻道	佔用 2 頻道
連接座	IEC (主電源) XLR 3-pin (DMX)
選擇性配件	Z-3 有線控制器 FZ-350 飛行箱
尺寸	長 320 寬 153 高 391 公釐 (長 12.60 寬 6.02 高 15.39 英寸)
重量	8.5 公斤 (18.74 磅)



Z-390 薄霧型煙機

電壓	美規 : AC 100-120V, 50/60Hz 8.5A 歐規 : AC 220-240V, 50/60Hz 6.5A
額定功率	120V 1000瓦 240V 1450瓦
加熱時間	約 1.5 分鐘
耗油量	8 毫升/分鐘
油桶容量	4 公升 (1.06 加侖)
適用煙霧水	Antari FLG-4 濃煙霧水(淡綠色) (最大輸出量下) 8 小時
運作時間	0°C - 40°C (32°F - 104°F)
適用環境	手動控制, DMX 512, 定時控制 無線控制 (選配)
控制方式	佔用 2 頻道 IEC (主電源)
DMX 512 頻道 連接座	XLR 3-pin 及 5-pin (DMX) Z-3 有線控制器
選擇性配件	WTR-20 無線控制模組
尺寸	長 368 寬 277.7 高 267.4 公釐 (長 14.49 寬 10.93 高 10.53 英寸)
重量	9.45 公斤 (20.83 磅)



CONFORMS TO
ANSI/UL STD.499
CERTIFIED TO
CSA STD.
C22.2 NO.64

Z-1020 直立 / 橫式型氣柱機

Patent No. (CHINA) ZL200530066267.2

電壓	美規 : AC 100-120V, 50/60Hz 9A 歐規 : AC 220-240V, 50/60Hz 5.5A
額定功率	1000瓦
加熱時間	約 13 分鐘
耗油量	90 毫升/分鐘
油桶容量	2.4 公升 (0.63 加侖)
適用煙霧水	Antari FLC 快速消散煙霧水 Antari FLR 淡煙霧水 (淡紅色)
適用環境	0°C - 40°C (32°F - 104°F)
輸出高度	約 5 公尺高
控制方式	手動控制, DMX 512 定時控制 (選配) 無線控制 (選配)
DMX 512 頻道 連接座	佔用 1 頻道 IEC (電源)
選擇性配件	XLR 3-pin (DMX) Z-40 有線定時控制器 Z-50 無線控制器 FX-4 飛行箱
尺寸	長 408 寬 295 高 199 公釐 (長 16.06 寬 11.61 高 7.83 英寸)
重量	9.8 公斤 (21.61 磅)



Z-1520 RGB 直立 / 橫式型 LED 氣柱機

Patent No. (CHINA) ZL201210471041.X ZL201220615399.0
(TAIWAN) M448321 537058

電壓	美規 : AC 100-120V, 50/60Hz 13.5A 歐規 : AC 220-240V, 50/60Hz 7A
額定功率	1600瓦
光源	22 X 3W LED (8 紅, 7 綠, 7 藍)
加熱時間	約 5 分鐘
耗油量	150 毫升/分鐘
油桶容量	2.4 公升 (0.63 加侖)
適用煙霧水	Antari FLC 快速消散煙霧水
適用環境	0°C - 40°C (32°F - 104°F)
輸出高度	約 6 公尺高
控制方式	手動控制, 定時控制, DMX 512 主從模式, 無線控制
DMX 512 頻道 連接座	佔用 8 頻道 Neutrik Powercon (主電源) XLR 3-pin 及 5-pin (DMX)
選擇性配件	FX-4 飛行箱
尺寸	長 418 寬 295 高 210 公釐 (長 16.46 寬 11.61 高 8.27 英寸)
重量	10.4 公斤 (22.93 磅)

STAGE FOGGER



M-4 直立 / 橫式型氣柱機

Patent No. (CHINA) ZL201210471041.X ZL201220615399.0
(TAIWAN) M448321 537058

電壓 美規: AC 100-120V, 50/60Hz 12.7A
歐規: AC 220-240V, 50/60Hz 6.4A

額定功率 1520瓦

加熱時間 約 5 分鐘

耗油量 120 毫升/分鐘

油桶容量 2.4 公升 (0.63加侖)

適用煙霧水 Antari FLC 快速消散煙霧水

適用環溫 0°C - 40°C (32°F - 104°F)

輸出高度 約 6 公尺高

控制方式 手動控制, 定時控制, DMX 512
無線控制 (選配)
無線DMX (選配)

DMX 512頻道 佔用 1 頻道

連接座 Neutrik Powercon (主電源)
XLR 3-pin 及 5-pin (DMX)

選擇性配件 W-DMX-PCBR 無線 DMX
WTR-30 無線控制模組
WTR-100 無線 DMX 控制模組

尺寸 長 344 寬 193 高 381 公釐
(長 13.54 寬 7.60 高 15 英寸)

重量 11 公斤 (24.25 磅)



M-5 專業舞台而誕生的煙霧機

Patent No. (TAIWAN) 363449 099885 D155178

電壓 美規: AC 100-120V, 50/60Hz 12.5A
歐規: AC 220-240V, 50/60Hz 6.6A

額定功率 1500瓦

加熱時間 約 8 分鐘

耗油量 160 毫升/分鐘

油桶容量 10 公升 (2.64 加侖)

適用煙霧水 Antari FLG 濃煙霧水 (淡綠色)
Antari FLR 淡煙霧水 (淡紅色)

適用環溫 0°C - 40°C (32°F - 104°F)

控制方式 手動控制, 定時控制, DMX 512
無線控制 (選配)

DMX 512頻道 佔用 1 頻道

連接座 Neutrik Powercon (主電源)
XLR 3-pin 及 5-pin (DMX)

選擇性配件 M-30 Pro 無線控制模組
FX-5 飛行箱
M-5-HB 吊架

尺寸 長 668 寬 320 高 276 公釐
(長 26.30 寬 12.60 高 10.87 英寸)

重量 15.5 公斤 (34.17 磅)



M-7X RGBA 直立 / 橫式型 LED 氣柱機

Patent No. (CHINA) ZL201210471041.X ZL201220615399.0
(TAIWAN) M448321 537058

電壓 美規: AC 100-120V, 50/60Hz 13A
歐規: AC 220-240V, 50/60Hz 6.5A

額定功率 1516瓦

光源 22 x 3W LED (5紅, 6綠, 6藍, 5琥珀)

加熱時間 約 7 分鐘

耗油量 200 毫升/分鐘

油桶容量 2.4 公升 (0.63 加侖)

適用煙霧水 Antari FLC 快速消散煙霧水

適用環溫 0°C - 40°C (32°F - 104°F)

輸出高度 約 10 公尺高

控制方式 手動控制, 定時控制, DMX 512
主從模式, 無線控制
無線 DMX (選配)

DMX 512頻道 佔用 9 頻道

連接座 Neutrik TRUE 1 Connector (主電源)
XLR 3-pin 及 5-pin (DMX)

選擇性配件 WTR-90 無線 DMX 控制模組

尺寸 長 346 寬 193 高 383 公釐
(長 13.62 寬 7.6 高 15 英寸)

重量 14 公斤 (30.8 磅)

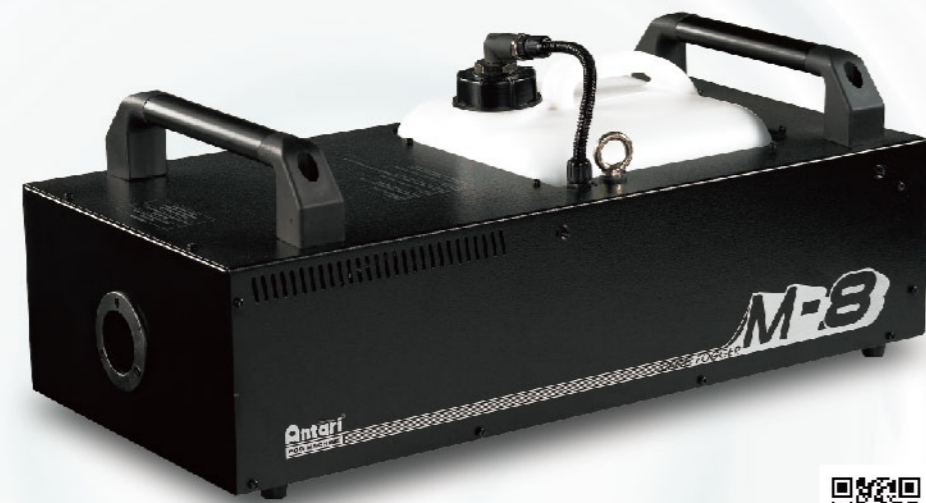

M-8 活躍於專業舞台的煙霧機

Patent No. (TAIWAN) 363449 099885 D155178

電壓 美規: AC 100-120V, 50/60Hz 14.2A
歐規: AC 220-240V, 50/60Hz 7.4A

額定功率 1700瓦
加熱時間 約 9.5 分鐘
耗油量 240 毫升/分鐘
油桶容量 10 公升 (2.64 加侖)
適用煙霧水 Antari FLG 濃煙霧水 (淡綠色)
Antari FLR 淡煙霧水 (淡紅色)

適用環溫 0°C - 40°C (32°F - 104°F)
控制方式 手動控制, 定時控制, DMX 512
無線控制 (選配)

DMX 512 頻道 佔用 1 頻道
連接座 Neutrik Powercon (主電源)
XLR 3-pin 及 5-pin (DMX)

選擇性配件 M-31 無線控制模組
FX-5 飛行箱
M-5-HB 吊架

尺寸 長 690 寬 320 高 298 公釐
(長 27.17 寬 12.60 高 11.73 英寸)

重量 22 公斤 (48.5 磅)



M-9 RGBAW LED 氣柱機

電壓 美規: AC 100-120V, 50/60Hz 15.2A
歐規: AC 220-240V, 50/60Hz 7.6A

額定功率 1820瓦
光源 27 x 8W LED (5-in-1 LED)
加熱時間 約 14 分鐘
耗油量 400 毫升/分鐘
油桶容量 6 公升 (1.59 加侖)
適用煙霧水 Antari FLC-6 快速消散煙霧水

適用環溫 0°C - 40°C (32°F - 104°F)
輸出高度 約 10 公尺高
控制方式 手動控制, 定時控制, DMX 512,
主從模式, 無線控制
無線DMX (選配)

DMX 512 頻道 佔用 10 / 15 / 25 頻道
連接座 Neutrik TRUE 1 Connector (主電源)
XLR 3-pin 及 5-pin (DMX)

選擇性配件 WTR-90 無線 DMX 控制模組
尺寸 長 393 寬 321 高 420 公釐
(長 15.47 寬 12.63 高 16.53 英寸)

重量 25 公斤 (55.1 磅)



M-10 專業舞台而誕生的煙霧機

Patent No. (TAIWAN) 363449 099885 D155178

電壓 歐規: AC 220-240V, 50/60Hz 13A

額定功率 3000瓦
加熱時間 約 9.5 分鐘
耗油量 250 毫升/分鐘
油桶容量 10 公升 (2.64 加侖)
適用煙霧水 Antari FLG 濃煙霧水 (淡綠色)
Antari FLR 淡煙霧水 (淡紅色)

適用環溫 0°C - 40°C (32°F - 104°F)
控制方式 手動控制, 定時控制, DMX 512
無線控制 (選配)

DMX 512 頻道 佔用 1 頻道
連接座 Neutrik Powercon (主電源)
XLR 3-pin 及 5-pin (DMX)

選擇性配件 M-30 Pro 無線控制模組
FX-5 飛行箱
尺寸 長 690 寬 320 高 298 公釐
(長 27.17 寬 12.60 高 11.73 英寸)

重量 21 公斤 (46.30 磅)



M-11 雙噴嘴舞台煙霧機

電壓 美規: AC 100-120V, 50/60Hz 13.3A
歐規: AC 220-240V, 50/60Hz 6.67A

額定功率 1600瓦
加熱時間 約 13 分鐘
耗油量 400 毫升/分鐘
油桶容量 10 公升 (2.64 加侖)
適用煙霧水 Antari FLG 濃煙霧水 (淡綠色)
Antari FLR 淡煙霧水 (淡紅色)
Antari FLZ 長效型煙霧水 (橙色)

適用環溫 0°C - 40°C (32°F - 104°F)
控制方式 手動控制, 定時控制, DMX 512
無線控制 (選配)
無線DMX (選配)

DMX 512 頻道 佔用 1 or 3 頻道
連接座 Neutrik TRUE 1 Connector (主電源)
XLR 3-pin 及 5-pin (DMX)

選擇性配件 W-DMX-PCBR 無線 DMX
WTR-20 無線控制模組
WTR-70 無線 DMX 及無線控制器
WTR-80 無線控制模組
WTR-90 無線DMX

尺寸 長 675 寬 320 高 285 公釐
(長 26.57 寬 12.6 高 11.22 英寸)

重量 25 公斤 (55.1 磅)



F-1 薄霧機

Patent No. (TAIWAN) 518188 D157441 537058

電壓	美規 : AC 100-120V, 50/60Hz 6.8A 歐規 : AC 220-240V, 50/60Hz 3.5A
額定功率	800瓦
加熱時間	約 4.5 分鐘
耗油量	8.5 毫升/分鐘
油桶容量	2.4 公升 (0.63加侖)
適用煙霧水	Antari FLG 濃煙霧水(淡綠色)
運作時間	(最大輸出量下) 4.5 小時
適用環溫	0°C - 40°C (32°F - 104°F)
控制方式	手動控制, DMX 512, 定時控制, 無線控制 (選配) 無線 DMX (選配)
DMX 512頻道 連接座	佔用 2 頻道 Neutrik Powercon (主電源) XLR 3-pin 及 5-pin (DMX)
選擇性配件	W-DMX-PCBR 無線 DMX 512 WTR-10 無線控制 WTR-40 無線 DMX 512 及 W-1 無線控制模組 WTR-50 無線控制器 WTR-60 無線 DMX 512
尺寸	長 618 寬 275 高 327 公釐 (長 24.33 寬 10.83 高 12.87 英寸)
重量	14.1 公斤 (31.09 磅)



F-4 薄霧機

電壓	美規 : AC 100-120V, 50/60Hz 12.5A 歐規 : AC 220-240V, 50/60Hz 6.3A
額定功率	1450 瓦
加熱時間	約 1 分鐘
耗油量	6.7 毫升/分鐘
油桶容量	5 公升 (1.32加侖)
適用煙霧水	Antari FLG-5E 濃煙霧水歐洲油桶(淡綠色)
運作時間	(最大輸出量) 12 小時
適用環溫	0°C - 40°C (32°F - 104°F)
控制方式	手動控制, DMX 512, 定時控制, 無線 DMX (選配)
DMX 512頻道 連接座	佔用 2 頻道 XLR 3-pin 及 5-pin (DMX)
選擇性配件	W-DMX-PCBR 無線 DMX 尺寸 長 545 寬 458 高 285 公釐 (長 21.46 寬 18.03 高 11.22 英寸)
重量	20.3 公斤 (44.75 磅)



F-7 煙霧 / 薄霧兩用機

Patent No. (CHINA) ZL201210471041.X ZL201220615399.0
(TAIWAN) 363449 099885 D155178 M448321

電壓	美規 : AC 100-120V, 50/60Hz 13.5A 歐規 : AC 220-240V, 50/60Hz 7A
額定功率	1600 瓦
加熱時間	約 8 分鐘
耗油量	Fog 濃霧模式 : 140 毫升/分鐘 Faze 薄霧模式 : 28 毫升/分鐘
油桶容量	5 公升 (1.32 加侖)
適用煙霧水	Antari FLG-5E 濃煙霧水 歐洲油桶 (淡綠色)
運作時間	薄霧模式: (最大輸出量下) 2.8 小時
適用環溫	0°C - 40°C (32°F - 104°F)
控制方式	手動控制, DMX 512, 定時控制, 無線 DMX
DMX 512頻道 連接座	佔用 3 頻道 Neutrik Powercon (主電源) XLR 3-pin 及 5-pin (DMX)
尺寸	長 728 寬 428 高 719 公釐 (長 28.66 寬 16.85 高 28.31 英寸)
重量	52.5 公斤 (115.74 磅)



HZ-100 經典薄霧型特效煙機

Patent No. (TAIWAN) 278419 302767

電壓	美規: AC 100-120V, 50/60Hz 1.5A 歐規: AC 220-240V, 50/60Hz 0.8A
額定功率	180瓦
耗油量	0.7 毫升/分鐘
油桶容量	2.5 公升 (0.66 加侖)
適用煙霧水	Antari HZL 特效煙霧油
運作時間	(最大輸出量下) 60 小時
適用環溫	0°C - 40°C (32°F - 104°F)
控制方式	手動控制 定時控制 (選配) 無線控制 (選配)
連接座	IEC (主電源)
選擇性配件	HC-1 有線定時控制器 HCR-1 無線控制器
尺寸	長 484 寬 250 高 294 公釐 (長 19.06 寬 9.84 高 11.57 英寸)
重量	12 公斤 (26.46 磅)



HZ-350 薄霧型特效煙機

Patent No. (TAIWAN) 278419 302767

電壓	美規: AC 100-120V, 50/60Hz 3.25A 歐規: AC 220-240V, 50/60Hz 1.7A
額定功率	390瓦
耗油量	0.8 毫升/分鐘
油桶容量	2.5 公升 (0.66 加侖)
適用煙霧水	Antari HZL 特效煙霧油
運作時間	(最大輸出量下) 52 小時
適用環溫	0°C - 40°C (32°F - 104°F)
控制方式	手動控制, 定時控制, DMX, 無線控制
DMX 512 頻道	佔用 1 頻道
連接座	IEC (主電源) XLR 5-pin (DMX)
選擇性配件	HC-1 有線控制器
尺寸	長 492 寬 273 高 315 公釐 (長 19.37 寬 10.75 高 12.40 英寸)
重量	14.2 公斤 (31.31 磅)



HZ-400 薄霧型特效煙機

Patent No. (TAIWAN) 278419 302767

電壓	美規: AC 100-120V, 50/60Hz 3.92A 歐規: AC 220-240V, 50/60Hz 2A
額定功率	470瓦
耗油量	1.1 毫升/分鐘
油桶容量	2.5 公升 (0.66 加侖)
適用煙霧水	Antari HZL 特效煙霧油
運作時間	(最大輸出量下) 37 小時
適用環溫	0°C - 40°C (32°F - 104°F)
控制方式	手動控制, 定時控制, DMX, 無線控制 (選配)
DMX 512 頻道	佔用 1 頻道
連接座	IEC (主電源) XLR 3-pin (DMX)
選擇性配件	HCR-1 無線控制器
尺寸	長 500 寬 320 高 319 公釐 (長 19.69 寬 12.60 高 12.56 英寸)
重量	18.5 公斤 (40.79 磅)



CONFORMS TO
ANSI/UL STD.499
CERTIFIED TO
CSA STD.
C22.2 NO.64

HZ-500 薄霧型特效煙機

Patent No. (TAIWAN) 278419 302767

電壓	美規: AC 100-120V, 50/60Hz 4.2A 歐規: AC 220-240V, 50/60Hz 2A
額定功率	120V 500瓦 240V 480瓦
耗油量	1.1 毫升/分鐘
油桶容量	2.5 公升 (0.66 加侖)
適用煙霧水	Antari HZL 特效煙霧油
運作時間	(最大輸出量下) 37 小時
適用環溫	0°C - 40°C (32°F - 104°F)
控制方式	手動控制, 定時控制, DMX 512
DMX 512 頻道	佔用 1 頻道
連接座	IEC (主電源) XLR 5-pin (DMX)
尺寸	長 490 寬 351 高 338 公釐 (長 19.29 寬 13.82 高 13.31 英寸)
重量	31.5 公斤 (69.45 磅)



HZ-1000 薄霧型特效煙機

電壓	美規: AC 100-120V, 50/60Hz 9.6A 歐規: AC 220-240V, 50/60Hz 4.8A
額定功率	1150 瓦
耗油量	2.2 毫升/分鐘
油桶容量	6.4 公升 (1.69 加侖)
適用煙霧水	Antari HZL 特效煙霧油
運作時間	(最大輸出量下) 40 小時
適用環溫	0°C - 40°C (32°F - 104°F)
控制方式	手動控制, 定時控制, DMX 512, 無線 DMX (選配)
DMX 512 頻道	佔用 2 頻道
連接座	Neutrik TRUE 1 Connector (主電源) XLR 3-pin 及 XLR 5-pin (DMX)
選擇性配件	W-DMX-PCBR 無線 DMX 模組
尺寸	長 690 寬 510 高 610 公釐 (長 27.16 寬 20.07 高 24.01 英寸)
重量	74.6 公斤 (164.46 磅)



WIRELESS
CONTROL



CONFORMS TO
ANSI/UL STD.499
CERTIFIED TO
CSA STD.
C22.2 NO.64

W-508 無線控制煙霧機

電壓	美規: AC 100-120V, 50/60Hz 6.7A 歐規: AC 220-240V, 50/60Hz 3.5A
額定功率	800 瓦
加熱時間	約 2 分鐘
耗油量	13 毫升/分鐘
油桶容量	0.8 公升 (0.21 加侖)
適用煙霧水	Antari FLG 濃煙霧水 (淡綠色) Antari FLR 淡煙霧水 (淡紅色)
運作時間	(最大輸出量下) 60 分鐘
適用環溫	0°C - 40°C (32°F - 104°F)
控制方式	手動控制, 無線控制
尺寸	長 315 寬 128 高 218 公釐 (長 12.40 寬 5.04 高 8.58 英寸)
重量	3.8 公斤 (8.38 磅)



CONFORMS TO
ANSI/UL STD.499
CERTIFIED TO
CSA STD.
C22.2 NO.64



W-510 無線控制煙霧機

電壓	美規 : AC 100-120V, 50/60Hz 8.5A 歐規 : AC 220-240V, 50/60Hz 4.5A
額定功率	120V 1000瓦 240V 1070 瓦
加熱時間	約 13 分鐘
耗油量	90 毫升/分鐘
油桶容量	2.8 公升(0.74 加侖)
適用煙霧水	Antari FLG 濃煙霧水(淡綠色) Antari FLR 淡煙霧水(淡紅色)
運作時間	(最大輸出量下) 30 分鐘
適用環溫	0°C - 40°C (32°F - 104°F)
控制方式	DMX 512, 無線控制器
DMX 頻道	佔用 1 頻道
連接座	IEC (主電源) XLR 3-pin (DMX)
選擇性配件	W-510-HB 吊架
尺寸	長 487 寬 250 高 223 公釐 (長 19.17 寬 9.84 高 8.78 英寸)
重量	11.4 公斤 (25.13 磅)



W-515D 內建無線 DMX & 無線控制煙霧機

Patent No. (CHINA) ZL201210471041.X Z1L201220615399.0
(TAIWAN) M448321

電壓	美規 : AC 100-120V, 50/60Hz 9A 歐規 : AC 220-240V, 50/60Hz 4.5A
額定功率	1500瓦
加熱時間	約 10 分鐘
耗油量	100 毫升/分鐘
油桶容量	6 毫升/分鐘
適用煙霧水	Antari FLG-6 濃煙霧水(淡綠色) Antari FLR-6 淡煙霧水(淡紅色)
適用環溫	0°C - 40°C (32°F - 104°F)
控制方式	手動控制, 定時控制, DMX 512, 無線控制, 無線 DMX
DMX 512頻道	佔用 1 頻道
連接座	Neutrik Powercon (主電源) XLR 3-pin 及 5-pin (DMX)
選擇性配件	FX-5 飛行箱 W-515-HB 吊架
尺寸	長 561 寬 278 高 265 公釐 (長 22.09 寬 10.94 高 10.43 英寸)
重量	14.5 公斤 (31.97 磅)



W-530D 內建無線 DMX & 無線控制煙霧機

Patent No. (CHINA) ZL201210471041.X Z1L201220615399.0
(TAIWAN) M448321

電壓	歐規 : AC 220-240V, 50/60Hz 4.5A
額定功率	2570瓦
加熱時間	約 12 分鐘
耗油量	160 毫升/分鐘
油桶容量	6 公升 (1.59 加侖)
適用煙霧水	Antari FLG-6 濃煙霧水(淡綠色) Antari FLR-6 淡煙霧水(淡紅色)
適用環溫	0°C - 40°C (32°F - 104°F)
控制方式	手動控制, 定時控制, DMX 512, 無線控制, 無線 DMX
DMX 512頻道	佔用 1 頻道
連接座	Neutrik Powercon (主電源) XLR 3-pin 及 5-pin (DMX)
選擇性配件	FX-5 飛行箱 W-515-HB 吊架
尺寸	長 581 寬 278 高 265 公釐 (長 22.87 寬 10.94 高 10.43 英寸)
重量	19.1 公斤 (42.11 磅)



W-101 無線控制泡泡機

Patent No. (CHINA) ZL201030229414.4

電壓	美規 : AC 100-120V, 50/60Hz 0.25A 歐規 : AC 220-240V, 50/60Hz 0.13A
額定功率	30瓦
耗油量	8.3 毫升/分鐘
油桶容量	0.7 公升 (0.18加侖)
適用泡泡水	Antari BL 泡泡水
運作時間	(最大輸出量下) 1.4 小時
適用環溫	5°C - 40°C (41°F - 104°F)
控制方式	手動控制, 無線控制
尺寸	長 350 寬 170 高 217 公釐 (長 13.78 寬 6.69 高 8.54 英寸)
重量	4.8 公斤 (10.58 磅)



W-715 氣柱機

Patent No. (CHINA) ZL201210471041.X ZL201220615399.0
(TAIWAN) M448321 537058

電壓	美規 : AC 100-120V, 50/60Hz 14A 歐規 : AC 220-240V, 50/60Hz 7A
額定功率	1680瓦
加熱時間	約 7.5 分鐘
耗油量	300 毫升/分鐘
油桶容量	2.4 公升 (0.63 加侖)
適用煙霧水	Antari FLC 快速消散煙霧水
適用環溫	0°C - 40°C (32°F - 104°F)
輸出高度	約 8 公尺高
控制方式	手動控制, 定時控制, DMX 512, 無線控制

DMX 512 頻道 連接座	佔用 1 頻道 Neutrik Powercon (主電源)
選擇性配件 尺寸	XLR 3-pin 及 5-pin (DMX) FX-4 飛行箱 長 448 寬 295 高 210 公釐 (長 17.64 寬 11.61 高 8.27 英寸)
重量	15.5 公斤 (34.17 磅)



IP-1000 防潑水煙霧機

Patent No. (TAIWAN) M400357 D142035

電壓	美規 : AC 100-120V, 50/60Hz 9A 歐規 : AC 220-240V, 50/60Hz 4.5A
額定功率	1070瓦
加熱時間	約 11.5 分鐘
耗油量	90 毫升/分鐘
適用煙霧水	Antari FLG 濃煙霧水 (淡綠色) Antari FLR 淡煙霧水 (淡紅色)
適用環溫	0°C - 40°C (32°F - 104°F)
控制方式	手動控制
尺寸	長 355 寬 249 高 203 公釐 (長 13.98 寬 9.80 高 7.99 英寸)
重量	8.8 公斤 (19.40 磅)

IP63



IP-1500 防潑水煙霧機

Patent No. (TAIWAN) M400357 D142035

電壓	美規 : AC 100-120V, 50/60Hz 13A 歐規 : AC 220-240V, 50/60Hz 6.5A
額定功率	1550瓦
加熱時間	約 9 分鐘
耗油量	100 毫升/分鐘
適用煙霧水	Antari FLG 濃煙霧水 (淡綠色) Antari FLR 淡煙霧水 (淡紅色)
適用環溫	0°C - 40°C (32°F - 104°F)
控制方式	手動控制, 定時控制, DMX 512, 無線控制
DMX 512 頻道 佔用	佔用 1 頻道
尺寸	長 465 寬 222 高 250 公釐 (長 18.31 寬 8.74 高 9.84 英寸)
重量	13.5 公斤 (29.76 磅)



IP63





DNG-100 煙霧冷卻機

Patent No. (TAIWAN) 113549

電壓	歐規 : AC 100-120V, 50/60Hz 美規 : AC 220-240V, 50/60Hz
冷媒	120V R- 404A, 1.39磅 (0.63 公斤) 240V R- 404A, 1.39磅 (0.63 公斤)
啟動電流	120V / 61A 240V / 21A
額定電流	120V / 6.7A 240V / 3.2 A
額定功率	120V 750瓦 240V 600瓦
適用環溫	5°C - 40°C (41°F - 104°F)
控制方式	手動開關
選擇性配件	FTA-1, FTA-2A, FTA-3, FTA-11
尺寸	長 784 寬 608 高 479 公釐 (長 30.86 寬 23.93 高 18.85 英寸)
重量	72 公斤 (158.73 磅)

ICE-101 冰塊機

Patent No. (TAIWAN) 518189 540418

電壓	美規 : AC 100-120V, 50/60Hz 9.5A 歐規 : AC 220-240V, 50/60Hz 5A
額定功率	1130瓦
加熱時間	約 4.5 分鐘
耗油量	25 毫升/分鐘
油桶容量	2.5 公升 (0.66加侖)
適用煙霧水	Antari FLL 低煙效果專用煙霧水 Antari FLC 快速消散煙霧水 Antari FLR 淡煙霧水(淡紅色)
適用環溫	0°C - 40°C (32°F - 104°F)
輸出量	43 平方米 / 分鐘
控制方式	手動控制, 定時控制, DMX 512
DMX 512頻道	佔用 1 頻道
連接座	連接座 IEC (主電源) XLR 3-pin (DMX)
尺寸	長 660 寬 355 高 443 公釐 (長 25.98 寬 13.98 高 17.44 英寸)
重量	24.4 公斤 (53.79 磅)



DNG-200 低煙機

電壓	美規 : AC 100-120V, 50/60Hz 歐規 : AC 220-240V, 50/60Hz
冷媒	120V R- 404A, 1.98LB (0.9Kg) 240V R- 404A, 1.98LB (0.9Kg)
啟動電流	120V / 61A 240V / 21A
額定功率	120V / 6.7A 240V / 3.2A
煙機額定功率	120V / 1600W 12A 240V / 1600W 10.5A
加熱時間	120V / 約 24 分鐘 240V / 約 12 分鐘
耗油量	100 毫升/分鐘
油桶容量	10 公升 (2.64 加侖)
適用煙霧水	Antari FLL-10 低煙效果專用煙霧水
適用環溫	5°C - 40°C (41°F - 104°F)
輸出量	80 平方米 / 分鐘
控制方式	手動控制, 定時控制, DMX 512
DMX 512頻道	佔用 1 頻道
連接座	Neutrik Powercon (主電源) XLR 3-pin 及 5-pin (DMX)
選擇性配件	FDNG-250 飛行箱
尺寸	長 780 寬 608 高 715 公釐 (長 30.7 寬 23.93 高 28.15 英寸)
重量	120 公斤 (264.55 磅)

DNG-250 低煙機

電壓	美規 : AC 100-120V, 50/60Hz 歐規 : AC 220-240V, 50/60Hz	適用環溫	5°C - 40°C (41°F - 104°F)
電流	120V R- 404A, 1.76磅 (0.8 公斤) 240V R- 404A, 1.76磅 (0.8 公斤)	輸出量	120 平方米 / 分鐘
啟動電流	120V / 77.4A 240V / 36.1A	控制方式	手動控制, 定時控制, DMX 512
額定電流	120V / 14.2A 240V / 6.5A	DMX 512頻道	佔用 2 頻道
煙機額定功率	120V / 1600W 13.5A 240V / 1600W 6.8A	連接座	Neutrik Powercon (主電源) XLR 3-pin 及 5-pin (DMX)
加熱時間	約 6 分鐘	選擇性配件	FDNG-250 飛行箱
耗油量	100 毫升/分鐘	尺寸	長 780 寬 608 高 715 公釐 (長 30.7 寬 23.93 高 28.15 英寸)
油桶容量	10 公升 (2.64 加侖)	重量	130 公斤 (286.6 磅)
適用煙霧水	Antari FLL-10 低煙效果專用煙霧水		



BATTERY POWERED



MB-1 手提式煙霧機

電壓	DC 12V (充電式電池) AC 100-240V, 50/60Hz (充電器)
額定功率	75瓦
加熱時間	約1秒鐘
耗油量	1.1 毫升 / 分鐘
油桶容量	110 毫升 (0.03 加侖)
適用煙霧水	Antari FLM-05S 煙霧水
適用環溫	0°C - 40°C (32°F - 104°F)
控制模式	手動控制 定時控制 (選配) 無線控制 (選配)
選擇性配件	DCP-12 假電池與電源轉換器 MCT-2 有線定時控制器 MCR-1F 無線控制器
尺寸	長 228 寬 66 高 112 公釐 (長 8.94 寬 2.60 高 4.41 英寸)
重量	1 公斤 (無電池) (2.2 磅) 1.8 公斤 (含電池) (3.97 磅)



MB-20X 手提式煙霧機

電壓	DC 12V (充電式電池) AC 100-240V, 50/60Hz (電池充電器)
額定功率	600瓦
加熱時間	約 1 秒
耗油量	16 毫升/分鐘
油桶容量	0.4 公升 (0.11加侖)
適用煙霧水	Antari FLM-05P 煙霧水
適用環溫	0°C - 40°C (32°F - 104°F)
控制方式	DMX512, 手動控制, 無線控制 (選配) 有線控制器 (選配)
DMX 512頻道	佔用 1 頻道
連接座	XLR 3-pin (DMX)
選擇性配件	Z-3 有線控制器 WTR-20 無線控制模組 MB-20S 電源轉換底座
尺寸	長 293 寬 108 高 238 公釐 (長 11.54 寬 4.25 高 9.37 英寸)
重量	8.5 公斤 (18.74 磅)



MB-55 手提式煙霧機

電壓	美規 : AC 100-120V, 50/60Hz 12A 歐規 : AC 220-240V, 50/60Hz 6A
額定功率	1450瓦
加熱時間	約 7.5 分鐘
耗油量	110 毫升/分鐘
適用耗材	Antari FLP-700 氣壓罐
適用環溫	0°C - 40°C (32°F - 104°F)
控制方式	手動控制
DMX 512頻道	佔用 1 頻道
連接座	IEC (主電源)
選擇性配件	FCR-1 無線控制器
尺寸	長 346 寬 152 高 251 公釐 (長 13.62 寬 5.98 高 9.88 英寸)
重量	10.2 公斤 (22.49 磅)



S-100X 雪花機

電壓	美規 : AC 100-120V, 50/60Hz 7.5A 歐規 : AC 220-240V, 50/60Hz 3.8A
額定功率	880瓦
耗油量	160 毫升/分鐘
油桶容量	5 公升 (1.32加侖)
適用雪花水	Antari SL-5 雪花水 Antari SL-5A 雪花水 Antari SL-5N 新配方雪花水 Antari SL-5AN 新配方雪花水 Antari SL-5H 極致乾燥雪花水 Antari SL-5C 抗凍型雪花水
適用環溫	5°C – 40°C (41°F – 104°F)
控制方式	手動控制, DMX 512
DMX 512頻道	佔用 1 頻道
連接座	IEC (主電源) XLR 3-pin (DMX)
選擇性配件	SW-300-FB 地板架
尺寸	長 505 寬 276 高 310 公釐 (長 19.88 寬 10.87 高 12.20 英寸)
重量	11 公斤 (24.25 磅)



S-200X 雪花機

Patent No. (TAIWAN) 309095 M444496 I487558

電壓	美規 : AC 100-120V, 50/60Hz 7.5A 歐規 : AC 220-240V, 50/60Hz 3.8A
額定功率	880瓦
耗油量	140 毫升/分鐘
油桶容量	5 公升 (1.32加侖)
適用雪花水	Antari SL-5 雪花水 Antari SL-5A 雪花水 Antari SL-5N 新配方雪花水 Antari SL-5AN 新配方雪花水 Antari SL-5H 極致乾燥雪花水 Antari SL-5C 抗凍型雪花水
適用環溫	5°C – 40°C (41°F – 104°F)
控制方式	手動控制, DMX 512
DMX 512頻道	佔用 1 頻道
連接座	IEC (主電源) XLR 3-pin (DMX)
選擇性配件	SW-300-FB 地板架
尺寸	長 505 寬 276 高 310 公釐 (長 19.88 寬 10.87 高 12.20 英寸)
重量	11.5 公斤 (25.35 磅)

SW-250 / SW-250X 無線控制雪花機

Patent No. (TAIWAN) 309095 M444496 I487558

SW-250

電壓	美規 : AC 100-120V, 50/60Hz 10.8A 歐規 : AC 220-240V, 50/60Hz 3.8A
額定功率	120V 1290瓦 240V 880瓦
耗油量	140 毫升/分鐘
油桶容量	5 公升 (1.32 加侖)
適用雪花水	Antari SL-5 雪花水 Antari SL-5A 雪花水 Antari SL-5N 新配方雪花水 Antari SL-5AN 新配方雪花水 Antari SL-5H 極致乾燥雪花水 Antari SL-5C 抗凍型雪花水
適用環溫	5°C – 40°C (41°F – 104°F)
控制方式	手動控制, 定時控制 DMX 512, 無線控制
DMX 512頻道	佔用 1 頻道
連接座	IEC (主電源) XLR 5-pin (DMX)
選擇性配件	SC-2 有線控制器 SW-300-FB 地板架
尺寸	長 539 寬 276 高 310 公釐 (長 21.22 寬 10.87 高 12.20 英寸)
重量	11.5 公斤 (25.35 磅)

SW-250X

選擇性配件	WTR-10 無線控制器 SC-2 有線控制器 SW-300-FB 地板架
-------	---

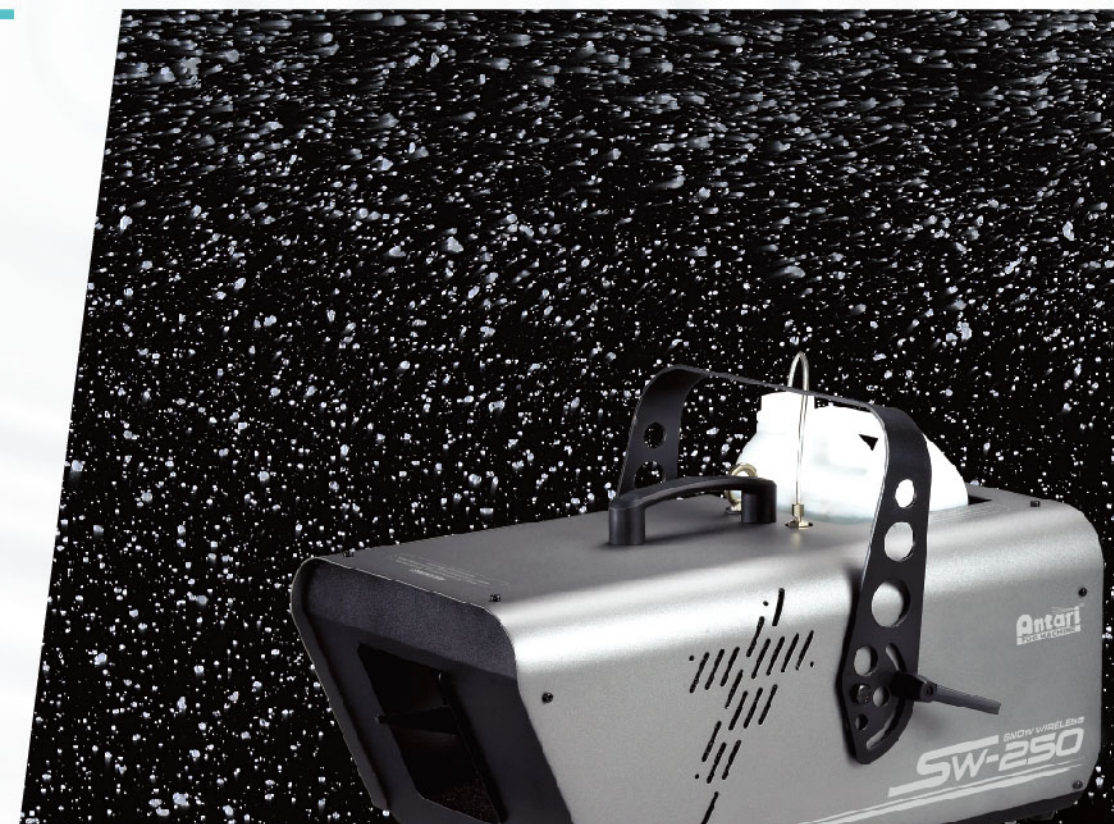

CONFORMS TO
ANSI/UL STD. 73
CERTIFIED TO
CAN/CSA STD.
C22.2 NO. 68-09





SW-300 無線控制雪花機



電壓	美規 : AC 100-120V, 50/60Hz 7.5A 歐規 : AC 220-240V, 50/60Hz 3.8A
額定功率	880瓦
耗油量	280 毫升/分鐘
油桶容量	5 公升 (1.32 加侖)
適用雪花水	Antari SL-5N 新配方雪花水 Antari SL-5AN 新配方雪花水 Antari SL-5H 極致乾燥雪花水 Antari SL-5C 抗凍型雪花水
適用環溫	5°C - 40°C (41°F - 104°F)
控制方式	手動控制, 定時控制, DMX 512, 無線控制
DMX 512頻道 連接座	佔用 2 頻道 IEC (主電源)
選擇性配件	XLR 5-pin (DMX) SC-3 有線控制器 SW-300-FB 地板架
尺寸	長 500 寬 276 高 311.8 公釐 (長 19.68 寬 10.87 高 12.27 英寸)
重量	11.5 公斤 (25.35 磅)

S-500 / S-500L 雪花機

Patent No. (USA) US9696080B2
(CHINA) ZL201520868201.3
(TAIWAN) M515900 104135697

S-500

電壓	美規 : AC 100-120V, 50/60Hz 7.5A 歐規 : AC 220-240V, 50/60Hz 3.8A
額定功率	120V 900瓦 240V 890瓦
耗油量	400 毫升/分鐘
油桶容量	20 公升 (5.28 加侖)
適用雪花水	Antari SL-20N 新配方雪花水 Antari SL-20AN 新配方雪花水 Antari SL-20H 極致乾燥雪花水 Antari SL-20C 抗凍型雪花水
適用環溫	5°C - 40°C (41°F - 104°F)
控制方式	手動控制, 定時控制, DMX 512 無線控制 (選配) 無線DMX (選配)
DMX 512頻道 連接座	佔用 2 頻道 Neutrik Powercon (主電源) XLR 3-pin 及 5-pin (DMX)
選擇性配件	W-DMX-PCBR 無線 DMX 控制模組 WTR-20 無線控制模組 WTR-70 無線 DMX 及 無線控制模組 WTR-80 無線控制模組 WTR-90 無線 DMX SC-3 有線控制器 ST-10 10 米延長管 PM-1 旋轉台
尺寸	長 592 寬 551 高 651 公釐 (長 23.31 寬 21.69 高 25.63 英寸)
重量	37.2 公斤 (82.01 磅)

S-500L

尺寸	長 803 寬 603 高 651 mm (長 31.61 寬 23.74 高 25.63 英寸)
重量	46.4 公斤 (102.29 磅)



CONFORMS TO
ANSI/UL STD. 73
CERTIFIED TO
CAN/CSA STD.
C22.2 NO. 68-09





S-120 泡沫機

電壓	美規 : AC 100-120V, 50/60HZ 7.5A 歐規 : AC 220-240V, 50/60Hz 3.8A
額定功率	880瓦
耗油量	350 毫升/分鐘
油桶容量	5 公升 (1.32加侖)
適用雪花水	Antari SL 雪花水
適用環溫	5°C - 40°C (41°F - 104°F)
控制方式	手動控制
連接座	IEC (主電源)
尺寸	長 600 寬 260 高 300 公釐 (長 23.62 寬 10.24 高 11.8 英寸)
重量	12 公斤 (26.46 磅)



B-100 / B-100X 泡泡機

僅B-100X機型有控制功能

電壓	美規 : AC 100-120V, 50/60Hz 0.25A 歐規 : AC 220-240V, 50/60Hz 0.13A
額定功率	120V 30瓦 240V 32瓦
輸出量	8.3 毫升/分鐘
油桶容量	0.7 公升 (0.18加侖)
適用泡泡水	Antari BL 泡泡水
運作時間	(最大輸出量下) 1.4 小時
適用環溫	5°C - 40°C (41°F - 104°F)
控制方式	手動控制 定時控制 (選配) 無線控制 (選配)
選擇性配件	Z-10 有線控制器 (B-100X) BCT-1 定時控制器 (B-100X) BCR-1 無線控制器 (B-100X)
尺寸	長 341 寬 170 高 217 公釐 (長 13.43 寬 6.69 高 8.54 英寸)
重量	4.2 公斤 (9.26 磅)



CONFORMS TO
ANSI/UL STD. 73
CERTIFIED TO
CAN/CSA STD.
C22.2 NO. 68-09



B-200 高輸出量型泡泡機

電壓	美規 : AC 100-120V, 50/60Hz 1A 歐規 : AC 220-240V, 50/60Hz 0.5A
額定功率	120瓦
耗油量	50 毫升/分鐘
油桶容量	2 公升 (0.53加侖)
適用泡泡水	Antari BL 泡泡水
運作時間	(最大輸出量下) 40 分鐘
適用環溫	5°C - 40°C (41°F - 104°F)
控制方式	手動控制, DMX 512 定時控制 (選配) 無線控制 (選配)
DMX 512頻道 連接座	佔用 1 頻道 IEC (主電源) XLR 5-pin (DMX)
選擇性配件	BCT-1 定時控制器 BCR-1 無線控制器
尺寸	長 421 寬 250 高 213 公釐 (長 16.57 寬 9.84 高 8.39 英寸)
重量	11 公斤 (24.25 磅)



WIND



AF-3 / AF-3X 特效風扇 / 無電源輸出功能

電壓	美規 : AC 100-120V, 50/60Hz 1.1A 歐規 : AC 220-240V, 50/60Hz 0.53A
額定功率	127瓦
適用環溫	0°C - 40°C (32°F - 104°F)
風量	530 立方英尺/分 (50Hz) 600 立方英尺/分 (60Hz)
風速	轉數 750 - 2550 轉 (50Hz) 轉數 750 - 2800 轉 (60Hz)
控制方式	手動控制, DMX 512 無線控制器 (選配)
DMX 512頻道 連接座	佔用 1 頻道 Neutrik Powercon (主電源) XLR 5-pin (DMX)
選擇性配件	WTR-10 無線控制模組 Z-3 有線控制器
尺寸	長 124 寬 316 高 368 公釐 (長 4.88 寬 12.44 高 14.49 英寸)
重量	6 公斤 (13.23 磅)



AF-4 / AF-4R 特效風扇

電壓	美規 : AC 100-120V, 50/60Hz 0.85A 歐規 : AC 220-240V, 50/60Hz 0.42A
額定功率	100瓦
適用環溫	0°C - 40°C (32°F - 104°F)
風量	1187 立方英尺/分 (AC 110V / 60 Hz) 1035 立方英尺/分 (AC 220V / 60 Hz)
風速	轉速 1242 - 1480 轉 (AC 110V / 60Hz) 轉速 1175 - 1289 轉 (AC 220V / 60Hz)
控制方式	手動控制, 定時控制, DMX 512 無線控制器 (選配)
DMX 512頻道 連接座 選擇性配件	佔用 1 頻道 XLR 5-pin (DMX) WTR-20 無線控制模組 Z-3 有線控制器
尺寸	長 353 寬 377 高 517 公釐 (長 13.90 寬 14.84 高 20.35 英寸)
重量	9 公斤 (19.84 磅)



AF-5X / AF-5XR 特效風扇

電壓	美規 : AC 100-120V, 50/60Hz 13A 歐規 : AC 220-240V, 50/60Hz 7.25A
額定功率	1600瓦
適用環溫	0°C - 40°C (32°F - 104°F)
風量	1743 立方英尺/分 (高速) 1567 立方英尺/分 (中速) 1351 立方英尺/分 (低速)
風速	轉速 1242 - 1480 轉 (AC 110V / 60Hz) 轉速 1175 - 1289 轉 (AC 220V / 60Hz)
控制方式	手動控制, 定時控制, DMX 512 無線控制 (選配)
DMX 512頻道 連接座 選擇性配件	佔用 1 頻道 XLR 5-pin (DMX) WTR-10 無線控制模組 (僅適用於AF-5R機型) AF-5-HB 吊架
尺寸	長 558 寬 465 高 578 公釐 (長 21.97 寬 18.31 高 22.76 英寸)
重量	17.5 公斤 (38.58 磅)



FT-20X DC12V 便攜式充電型消防演練煙霧機

電壓	DC 12V (充電式電池) AC 100-240V, 50/60Hz (電池充電器)
額定功率	600瓦
加熱時間	(約) 1 秒
耗油量	16 毫升/分鐘
油桶容量	0.4公升 (0.11加侖)
適用煙霧水	Antari FLM-05P 煙霧水
適用環溫	0°C – 40°C (32°F – 104°F)
控制方式	DMX512, 手動控制, 無線控制 (選配) 有線控制器 (選配)
DMX 512頻道 連接座	佔用 1 頻道 XLR 3-pin (DMX)
選擇性配件	WTR-20 無線控制模組 Z-3 有線控制器 FT-20XS 電源轉換底座
尺寸	長293 寬108 高238 公釐 (長11.54 寬4.25 高9.37 英寸)
重量	8.5 公斤 (18.74 磅)



FT-50 / FT-55 便攜式無幫浦可離電用
消防演練煙霧機

Patent No. (TAIWAN) 537058

FT-50	
電壓	美規 : AC 100-120V, 50/60Hz 12A 歐規 : AC 220-240V, 50/60Hz 6A
額定功率	1450瓦
加熱時間	(約) 7.5 分鐘
耗油量	110 毫升/分鐘
適用煙霧水	Antari FLP-700 氣壓罐
適用環溫	0°C – 40°C (32°F – 104°F)
控制方式	手動控制 IEC (主電源)
連接座	長346 寬152 高251 公釐 (長13.62 寬5.98 高9.88 英寸)
尺寸	
重量	9.8 公斤 (21.61 磅)
FT-55	
選擇性配件	FCR-1 無線控制器
尺寸	長346 寬152 高251 公釐 (長13.62 寬5.98 高9.88 英寸)
重量	10.2 公斤 (22.49 磅)



FT-100 消防演練煙霧機

電壓	美規 : AC 100-120V, 50/60Hz 12A 歐規 : AC 220-240V, 50/60Hz 6A
額定功率	120V 1500瓦 240V 1450瓦
加熱時間	約 8.5 分鐘
耗油量	100 毫升/分鐘
油桶容量	6 公升 (1.59 加侖)
適用煙霧水	Antari FLP 消防專用煙霧水
適用環溫	0°C – 40°C (32°F – 104°F)
控制方式	手動控制, 定時控制, DMX 512頻道, 無線控制
DMX 512頻道 連接座	佔用 1 頻道 Neutrik Powercon (主電源) XLR 5-pin (DMX 512)
選擇性配件	Z-3 有線控制器
尺寸	長580 寬279 高265 公釐 (長22.84 寬10.99 高10.44 英寸)
重量	14.6 公斤 (32.19 磅)



FT-200 消防演練煙霧機

Patent No. (TAIWAN) 537058

電壓	美規 : AC 100-120V, 50/60Hz 13.5A 歐規 : AC 220-240V, 50/60Hz 7A
額定功率	1600瓦
加熱時間	約 7.5 分鐘
耗油量	270 毫升/分鐘
油桶容量	2.4 公升 (0.63 加侖)
適用煙霧水	Antari FLP 消防專用煙霧水
適用環溫	0°C – 40°C (32°F – 104°F)
輸出高度	8 公尺高
控制方式	手動控制, 定時控制, DMX 512, 無線控制
DMX 512頻道 連接座	佔用 1 頻道 Neutrik Powercon (主電源) XLR 5-pin (DMX 512)
選擇性配件	Z-3 有線控制器
尺寸	長301 寬195 高414 公釐 (長11.85 寬7.68 高16.3 英寸)
重量	16 公斤 (35.28 磅)

ACCESSORIES

選擇性配件

LIQUID SUPPLY / CONTROL MODULE / REMOTE
 油量供應器 / 控制模組 / 控制器
 FLIGHT CASE / BRACKET / ADAPTOR
 飛行箱 / 吊架 / 導管線與轉接頭



LCU-2S 智慧型流量供應器

電壓 美規: AC 100-120V, 50/60Hz 0.46A
 歐規: AC 220-240V, 50/60Hz 0.23A

額定功率 55瓦

適用煙霧水 Antari 煙霧水/雪花水

適用環溫 5°C - 40°C (41°F - 104°F)

控制方式 自控

連接座 連接座 IEC (主電源)
 XLR 3-pin (數據連接)
 油量供應器

尺寸 長 179 寬 167 高 84 公釐
 (長 7.05 寬 6.57 高 3.31 英寸)
 油桶
 L 158 W 103 H 248 公釐
 (L6.22 W 4.06 H 9.76 英寸)

重量 油量供應器
 1.95 公斤 (4.30 磅)
 油桶
 1.8 公斤 (3.97 磅)



LCU-1S 智慧型油量供應器

電壓 美規: AC 100-120V, 50/60Hz 0.35A
 歐規: AC 220-240V, 50/60Hz 0.18A

額定功率 40瓦

耗油量 400 毫升/分鐘

適用煙霧水 Antari 煙霧水/雪花水

適用環溫 5°C - 40°C (41°F - 104°F)

控制方式 手動控制, 定時控制, DMX 512

DMX 頻道 佔用 1 頻道

連接座 IEC (主電源)

選擇性配件 XLR 3-pin (DMX)
 Z-8 有線控制器
 SC-2 有線控制器

尺寸 長 203 寬 179 高 96 公釐
 (長 7.99 寬 7.05 高 3.78 英寸)

重量 3.3 公斤 (7.28 磅)



W-1 無線發射器



- 可輕易設定及操作：按一鍵即可配對；按一鍵開始噴煙；按另一鍵停止噴煙
- 可控制多種機型：W-1 無線發射器適用於所有 Antari W系列機型
- 現代化的金屬設計帶來無與倫比的專業感

工作距離
遙控距離約 50 公尺

- 功能**
- 無線 開/關
 - 兩種無線收發頻率可選擇：315MHz 或 433MHz

適用機型
AF-3, AF-5, F-1, HZ-350, IP-1500, M-4, SW-250, SW-300, W-101, W-510, W-508, W-515D, W-530D, W-715



W-2 無線發射器



- W-2 是進階版的W-1 無線發射器
- 相較於W-1，最大的不同就是W-2 配有4個按鍵，功能更為強大

工作距離
遙控距離約50公尺

- 功能**
- 無線開/關及調整輸出量
 - 兩種無線收發頻率可選擇：315MHz 或 433MHz

適用機型
AF-4R, , FT-20X, M-7X RGBA, M-9, M-11, MB-20, S-500, Z-390, Z-1520



W-1 接收器



W-2 接收器



W-DMXW1R
W-DMX 和 W-1 接收器



W-DMXW2R
W-DMX 和 W-2 接收器



W-DMX-PCB



W-DMXR
W-DMX 接收器

無線傳輸的距離會隨著障礙物或干擾而產生變化



01



02



03



04



05



06



07



08



09



10



11

共有兩種頻率可選：
315 MHz及 433 MHz
 無線傳輸的距離會隨著障礙物或干擾而產生變化

01 WTR-10
W-1 無線發射器 x 1
W-1 無線接收器 x 1

適用機型
AF-3, AF-5X, F-1
SW-250X

02 WTR-20
W-2 無線發射器 x 1
W-2 無線接收器 x 1

適用機型
AF-4R, FT-20X, MB-20,
M-11, S-500, S-500L,
Z-390

03 WTR-30
W-1 無線發射器 x 1
W-2 無線接收器 x 1

適用機型
M-4

04 WTR-40
W-1 無線發射器 x 1
W-DMXW1R x 1
W-DMX-PCB x 1

適用機型
F-1

05 WTR-50
W-1 無線發射器 x 1
W-DMXW1R x 1

適用機型
F-1

06 WTR-60
W-DMX W1R x 1
W-DMX-PCB x 1

適用機型
F-1

07 WTR-70
W-2 無線發射器 x 1
W-DMX-PCB x 1
W-DMXW2R x 1

適用機型
M-11, S-500, S-500L

08 WTR-80
W-2無線發射器 x 1
W-DMXW2R x 1

適用機型
M-11, S-500, S-500L

09 WTR-90
W-DMX-PCB x 1
W-DMXW2R x 1

適用機型
M-7X RGBA, S-500,
S-500L, M-9, M-11

10 WTR-100
W-1 無線發射器 x 1
W-DMX-PCB x 1
W-DMXW2R x 1

適用機型
M-4

11 W-DMX-PCBR
W-DMX-PCB x 1
W-DMXR x 1

適用機型
CH-1, F-1, F-4, M-4, M-11
HZ-1000, S-500, S-500L



01 D-20 控制模組

線長：2 公尺
 連接頭：5 Pin 麥克風式接頭
 功能：定時、持續時間、可調量。4 種輸出量控制 / 持續輸出，大，中，小的輸出選項。DMX 位址設定開 / 關。所有的功能都能透過 LCD 螢幕來控制，且精準的設定秒數及輸出百分比。

適用機型：DNG-200 低煙機

02 M-20 控制模組

線長：2 公尺
 連接頭：5 Pin 麥克風式接頭
 功能：設定輸出時間、輸出間距、輸出量。DMX 位址設定。持續噴煙。開 / 關。所有的功能都能透過 LCD 螢幕來控制，且精準的設定秒數及輸出百分比。

適用機型：M-5, M-10

03 M-21 控制模組

線長：2 公尺
 連接頭：5 Pin 麥克風式接頭
 功能：設定輸出時間、輸出間距、輸出量 DMX 位址設定。持續噴煙。開 / 關。所有的功能都能透過 LCD 螢幕來控制，且精準的設定秒數及輸出百分比。

適用機型：M-8

04 M-30PRO 無線控制模組

線長：2 公尺
 連接頭：5 Pin 麥克風式接頭
 工作距離：遙控距離約 50 公尺
 特性：設定輸出時間、輸出間距、輸出量。DMX 位址設定。持續噴煙。開 / 關。所有的功能都能透過 LCD 螢幕來控制，且精準的設定秒數及輸出百分比。
 功能：兩種無線收發頻率可選擇：315MHz 或 433MHz

適用機型：M-5, M-10

05 M-31無線控制模組

線長：2 公尺
 連接頭：5 Pin 麥克風式接頭
 工作距離：遙控距離約 50 公尺
 特性：設定輸出時間、輸出間距、輸出量。DMX 位址設定。持續噴煙。開 / 關。所有的功能都能透過 LCD 螢幕來控制，且精準的設定秒數及輸出百分比。
 功能：兩種無線收發頻率可選擇：315MHz 或 433MHz

適用機型：M-8

06 Z-20 控制模組

線長：2 公尺
 連接：5 Pin 麥克風式接頭
 功能：設定輸出時間、輸出間距、輸出量。DMX 位址設定。持續噴煙。開 / 關。所有的功能都能透過 LCD 螢幕來控制，且精準的設定秒數及輸出百分比。

適用機型：Z-1500II, Z-3000II

07 Z-30PRO 無線控制模組

線長：2 公尺
 連接頭：5 Pin 麥克風式接頭
 工作距離：遙控距離約 50 公尺
 特性：設定輸出時間、輸出間距、輸出量。DMX 位址設定。持續噴煙。開 / 關。所有的功能都能透過 LCD 螢幕來控制，且精準的設定秒數及輸出百分比。
 功能：兩種無線收發頻率可選擇：315MHz 或 433MHz

適用機型：Z-1500II, Z-3000II

無線傳輸的距離會隨著障礙物或干擾而產生變化

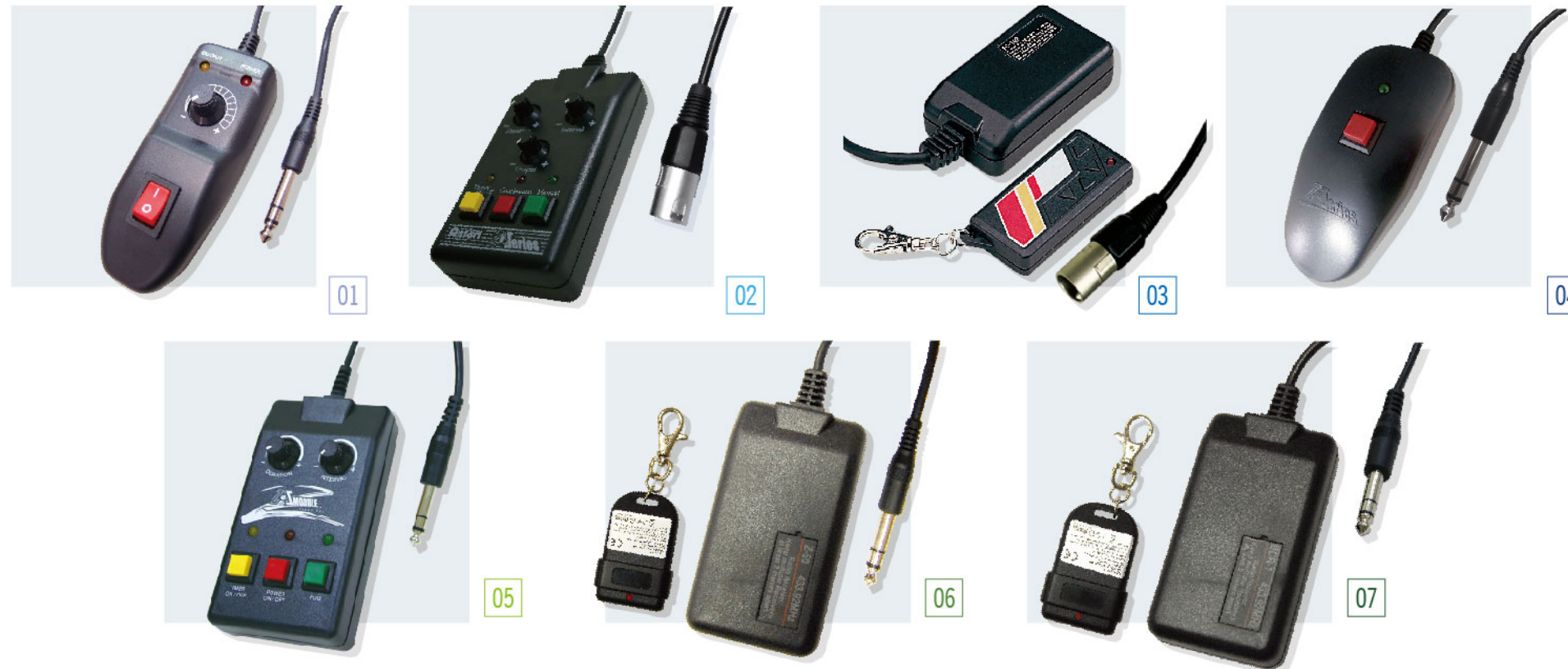

01 Z-3 控制器

線長：3公尺
 連接頭：1/4 耳機式接頭
 功能：開/關及旋鈕功能

適用機型：AF-3, AF-4, FT-20X, FT-200, MB-20X, Z-350, Z-390

02 Z-8 有線定時控制器

線長：25 呎
 連接頭：4 Pin 麥克風式接頭
 功能：輸出間隔，輸出設定時間，輸出量開/關

適用機型：LCU-1S, ICE-101, Z-1200II

03 Z-9 無線控制器

工作距離：遙控距離約50公尺
 連接頭：4 Pin 麥克風式接頭
 功能：無線遙控開/關

適用機型：Z-1200II

04 Z-10 控制器

線長：25 呎
 連接頭：1/4 耳機式接頭
 功能：ON/OFF 及鎖定功能

適用機型：Z-800II, Z-1000II, Z-1020, B-100X

05 Z-40 有線定時控制器

線長：25 呎
 連接頭：1/4 耳機式接頭
 功能：設定輸出間隔，輸出時間手動ON/OFF

適用機型：Z-800II, Z-1000II, Z-1020

06 Z-50 無線控制器

工作距離：遙控距離約50公尺
 連接頭：1/4 耳機式接頭
 功能：無線遙控開/關

適用機型：Z-800II, Z-1000II, Z-1020

07 BCR-1 無線控制器

工作距離：遙控距離約50公尺
 連接頭：1/4 耳機式接頭
 功能：無線遙控開/關

適用機型：B-100X, B-200

無線傳輸的距離會隨著障礙物或干擾而產生變化

BCT-1 有線定時控制器

線長: 25 呎
 連接頭: 1/4 耳機式接頭
 功能: 控制輸出間距, 輸出時間與開/關

適用機型: B-100X, B-200



HC-1 有線定時控制器

線長: 25 呎
 連接頭: 1/4 耳機式接頭
 功能: 控制輸出間距, 輸出時間及開/關

適用機型: HZ-100, HZ-350, HZ-400



HCR-1 無線控制器

工作距離: 遙控距離約50公尺
 連接頭: 1/4 耳機式接頭
 功能: 無線遙控開/關

適用機型: HZ-100, HZ-400



MCR-1F 無線控制器

工作距離: 遙控距離約50公尺
 連接頭: 4 Pin DIN 連接頭
 功能: 無線遙控開/關

適用機型: MB-1



MCT-2 有線定時控制器

線長: 25 呎
 連接頭: 4 Pin DIN 連接頭
 功能: 輸出時間及間隔, 手動開/關

適用機型: MB-1



MC-1 控制器

線長: 5 公尺
 連接頭: 4針(公)揚聲器連接器 – 電纜組件類型
 功能: 手動開/關

適用機型: MB-55, FT-55



SC-2 控制器

線長: 25 呎
 連接頭: 4 Pin 麥克風式接頭
 功能: 開/關 及 輸出量大小

適用機型: LCU-1S, S-100X, S-200X, SW-250, SW-500X



SC-3 控制器

線長: 25 呎
 連接頭: 4 Pin 麥克風式接頭
 功能: 控制輸出間距, 輸出時間, 手動開/關

適用機型: SW-300, S-500(L)

吊架

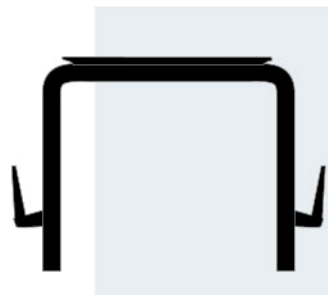

M-5-HB
 適用機型: M-5, M-8

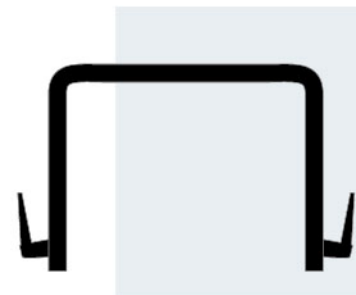

W-510-HB
 適用機型: W-510

W-515-HB
 適用機型: W-515D, W-530D

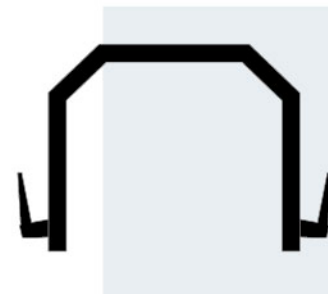

IP-1500-HB
 適用機型: IP-1500

地板架



SW-300-FB
 適用機型: S-100X, S-200X, SW-250, SW-300

液體導管線 / 轉接頭 / 濾嘴

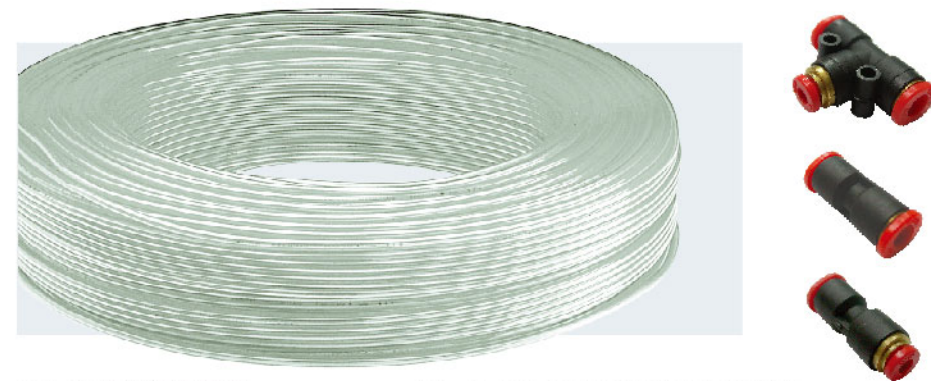

FT-4: 4公釐的液體導管
FT-6: 6公釐的液體導管
FLF-4: 連接 4公釐液體導管的濾嘴
FLF-6: 連接 6公釐液體導管的濾嘴

FTA-64: 將 4公釐連接 6公釐的轉接頭
EXT-66: 將 6公釐連接 6公釐的轉接頭
FTA-664: 將連接 2個 6公釐及 1個 4公釐的 T型接頭

控制器延長線



EXT-1
 25 呎控制器延長線, 配合 1/4 耳機接頭



EXT-3
 25 呎控制器延長線, 配合 5 麥克風式接頭

EXT-4
 25 呎控制器延長線, 配合 3 麥克風式接頭



EXT-5
 25 呎控制器延長線, 配合 5 鍵盤式接頭

EXT-6
 25 呎控制器延長線, 配合 4 麥克風式接頭



漏斗型煙霧導管連接頭

此漏斗型煙霧導管連接器，連接 FT-10 煙霧引管和煙霧機

- FTA-1: FTA-1 連結 FT-10 煙霧引管與 M-5、M-10、W-510、W-515D、W-530D、IP-1000、IP-1500 的連接頭。

- FTA-2A: FTA-2A 相同於 FTA-1 的功能，用於連結 Z-1000II 及 Z-1200II 煙霧機。

- FTA-3: FTA-3 相同於 FTA-1 的功能，用於連結 Z-1500II 及 Z-3000II 煙霧機。



FTA-11 煙霧傳輸導管接頭

DNG-100 的煙霧傳輸導管接頭
FTA-11 可安裝於 DNG-100 上，並可將煙霧一分為二輸出。

適用機型: DNG-100 低煙機



FTA-200 多向煙霧輸出導口

適用於 DNG-200 及 DNG-250 機型，使用時須增加一條煙霧導管使用，使煙霧均勻的雙向輸出。

適用機型: DNG-200, DNG-250



FT-10 煙霧傳輸導管

此煙霧傳輸導管的長度為 10 公尺，直徑為 12 公分。

DNG-100 的機種附有一條 FT-10 傳導管，直接連接至煙霧機上。
如果需要將 DNG-100 輸出的煙霧做不同方向的安排，您就需要再加一條傳導管。
運用這條增加的傳導管，您可將 DNG-100 產出的煙霧放置在十公尺之內的任何地方。

適用機: DNG-100 低煙機

FLIGHT CASE 飛行箱



FCH-1 飛行箱

尺寸 (公釐): L 900 x W 574 x H 938
重量: 51.6 公斤
適用機型: CH-1



FDNG-250 飛行箱

尺寸 (公釐): L 865 W 695 H 1020
重量: 46.5 kg
適用機型: DNG-200, DNG-250



FZ-350 飛行箱

尺寸 (公釐): L 429 W 230 H 478
重量: 8.9 kg
適用機型: Z-350

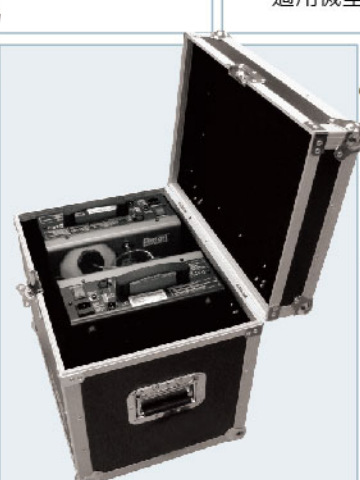

FX-4 飛行箱

尺寸 (公釐): L 495 W 418 H 500
重量: 12.3 kg
適用機型: Z-1020, Z-1520, W-715, Z-350
一箱兩入裝



FX-5 飛行箱

尺寸 (公釐): L 844 W 453 H 378
重量: 12.3 kg
適用機型: M-5, M-8, M-10, M-11, W-515D, W-530D





FLG 高感光煙霧水

FLG 高感光煙霧水（淡綠色）所製造出純白、感光性高、密度適中而持久的煙霧。

FLR 高密度煙霧水

FLR 高密度煙霧水（淡紅色）所製造出純白、濃密，消散速度比 FLG 較快的煙霧。

FLC 快速消散煙霧水

FLC 快速消散煙霧水（透明）所製造出純白、濃密，讓煙霧能快速消散，提供更為出色的煙霧效果，適合氣柱機、低煙機使用。

FLL 低煙效果煙霧水

FLL 低煙效果煙霧水（淡藍色），使用特別的水性配方，搭配低煙機使用，可產生更濃密的低煙效果。

FLZ 長效煙霧水

FLZ 常效煙霧水（橙色）所製造出純白、濃密的煙霧，停留時間為安特利煙霧水中最長的。

安特利煙霧水適合大部分廠牌和型式的煙霧機特別適用於 Antari 的煙霧機。

安特利的煙霧水是一種水性的混合物，採用可食性配方，無臭無味，沒有刺激性，無重金屬成分，屬於非易燃。使用後不會在其他的舞台設備上造成油性的殘留物，不會因為吸入性而造成人體健康傷害更不破壞自然環境，非常環保。

所有的煙霧水皆經過 SGS 的認證及通過 MSDS 的安全報告。



- 1 公升 (0.26 加侖)
- 2.5 公升 (0.66 加侖)
- 4 公升 (1.06 加侖)
- 5 公升 (1.32 加侖)
- 6 公升 (1.59 加侖)
- 10 公升 (2.64 加侖)
- 20 公升 (5.28 加侖)
- 200 公升 (52.8 加侖)

請依照機器後方指示說明使用正確的煙霧水，已達到最好的效果。



安特利共有七種雪花水，特色如下：

SL 雪花水

- 溫和的配方，味道不刺激。
- 較適合室內使用。

SL-A 雪花水

- 配方溫和，雪花片較輕盈。
- 快速消散配方，不會殘留堆積在地板上。
- 較適合室內使用。

SL-N(新配方)

- SL-N產生的雪花量效果比SL來得大。
- 適合戶外使用。

SL-AN(新配方)

- 與SL-N相比，SL-AN製造的雪花片尺寸稍微大一點，比較快消散。
- 適合戶外使用。

SL-H(極致乾燥雪花水)

- 安特利雪花水系列中，SL-H製造出的雪花片是體積較大、重量較輕、較乾燥，落地後由下的潮濕殘留物較少。
- 適合戶外使用。

SL-C 抗凍型雪花水

- 抗凍雪花水能滿足於低溫環境使用雪花機的需求。
- 最低的工作溫度是攝氏-10度(華氏14度)。

SL-UV (UV雪花水)

SL-UV雪花水搭配UV燈使用，可在黑暗無光的室內呈現雪花效果。

所有雪花水均有

- 5 公升 (1.32 加侖)
- 20 公升 (5.28 加侖)
- 200 公升 (52.8 加侖)

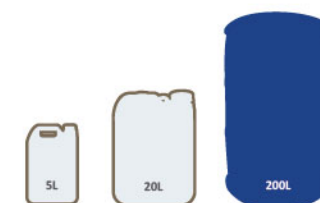



CHL-2 Haze Liquid

CHL-2 是專為 CH-1 薄煙霧機所設計的高品質油性煙霧油。搭配使用可以輸出乾燥、半透明的薄煙填滿舞台，使舞台燈光在舞台上大放異彩，營造出多姿多彩的舞美效果。



BL 泡泡水

安特利泡沫液體是一種水性合成液，其污染性極低，無色、無味、非燃性、無刺激性及皮膚不會造成過敏，產生出具有透光性及折射度高半透明狀的泡泡，非常活潑及五彩繽紛。

BL-1: 一公升泡泡水
BL-5: 五公升泡泡水



FLM 煙霧水

FLM-05S 煙霧水及 FLM-05P 煙霧水天然質純、不添加任何色素及香料，能產生出最純淨的煙霧。



油性特效煙霧油

這是一種特別合成的 Haze 油性煙霧油，它可以產生出半透明的純煙霧，具備極長的持久性，以及很低的濕氣含量。Antari 的 HZL 特效煙油是無色、無味、非燃性。完全符合最嚴格的健康和安全規定，它的成分可以延長您特效機器機器的壽命。

容量
HZL-1: 1 公升(0.26 加侖)
HZL-5: 5 公升(1.32 加侖)



MG-550 魔術罐

MG-550 是全世界最迷你的 Hazer，它所產生出的煙霧，可以持久停留高達 1 至 2 小時之久。一罐 MG-550 可以持續製造出五分鐘的煙霧。在一個一般大小的房間中每次連續噴出大約 20 秒之後，就可達到所要的煙霧效果，因此每罐可以噴出大約十五次之多。

MG-550 是專為需要少量煙霧場合而設計的，特別適合移動式的 DJ 以及家庭聚會甚至雷射光測試的場合。



C-300 清潔罐

安特利 C-300 清潔劑可以用來清潔和保養您的 Antari 煙霧機和雪花機，定期正確地使用可以讓您取得機器最佳效果和最長的产品壽命。

適用機型
Antari 煙霧機
Antari 雪花機



P-1: 玫瑰 P-2: 薄荷



P-4: 蘋果 P-6: 檸檬



P-7: 草莓 P-9: 橘子

香精

只要在液體容器中加入等比例 (1:1000CC) 這種高品質的精油，立即就可以製造出有香味的煙霧!

FLP 消防演練煙霧水



FLM-05 煙霧水

適用機種:
MB-1, MB-20X, FT-20X



FLP-700 氣壓罐裝 FLP 煙霧水

FLP-700 特別將 FLP 消防演練煙霧水及惰性氣體一起裝進氣壓罐中，專門設計和 FT-50, FT-55, MB-55 機器搭配使用，使用上危險性低也能產生消防系列機型的濃密煙霧。



FLP 消防演練煙霧水

FLP 是專門為安特利 FT 消防系列煙機所設計的煙霧水，能產生純白濃密、伸手不見五指的煙霧，模擬濃煙效果。

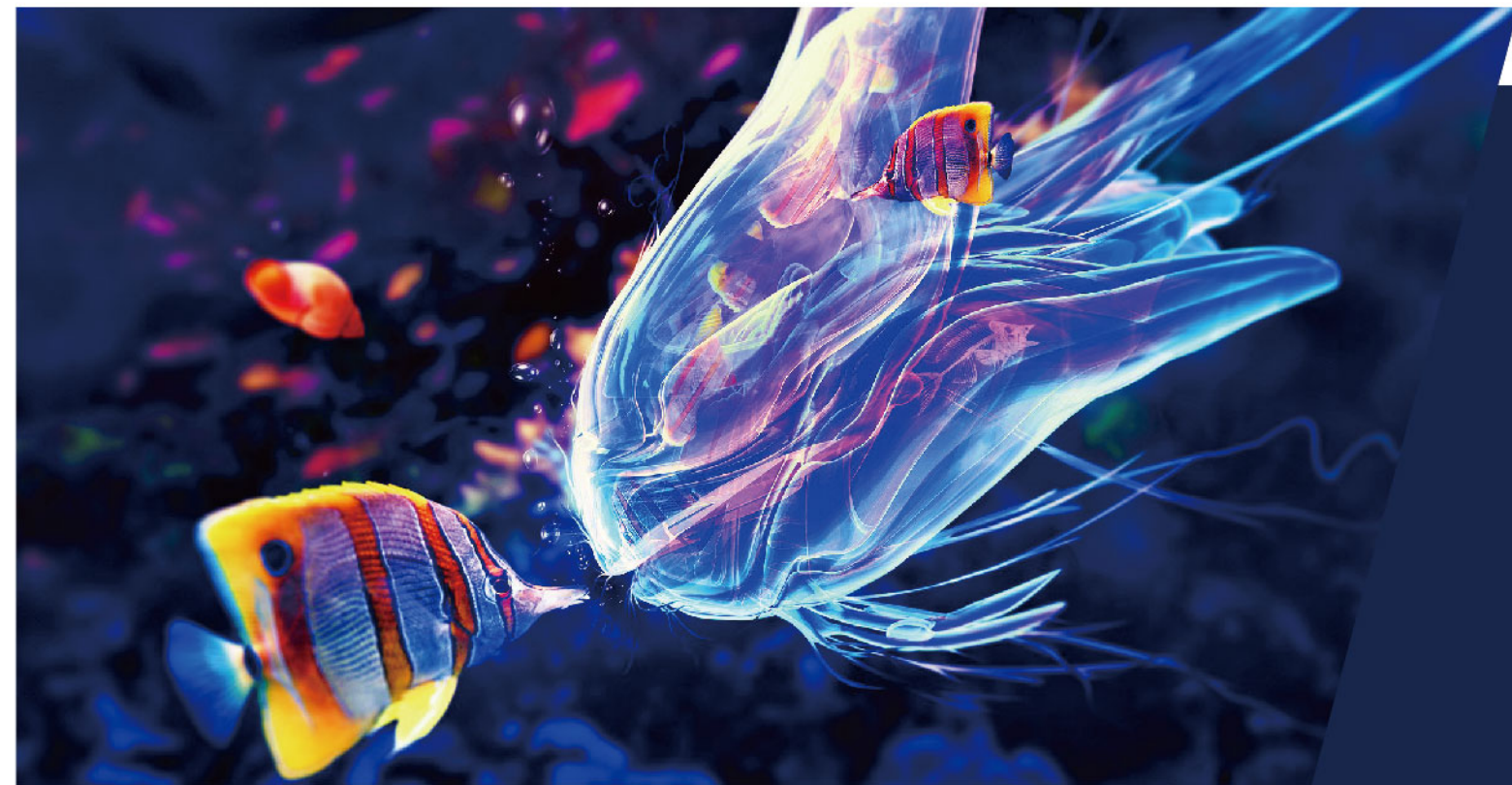

DarkFX

DARKFX / UV EFFECTS

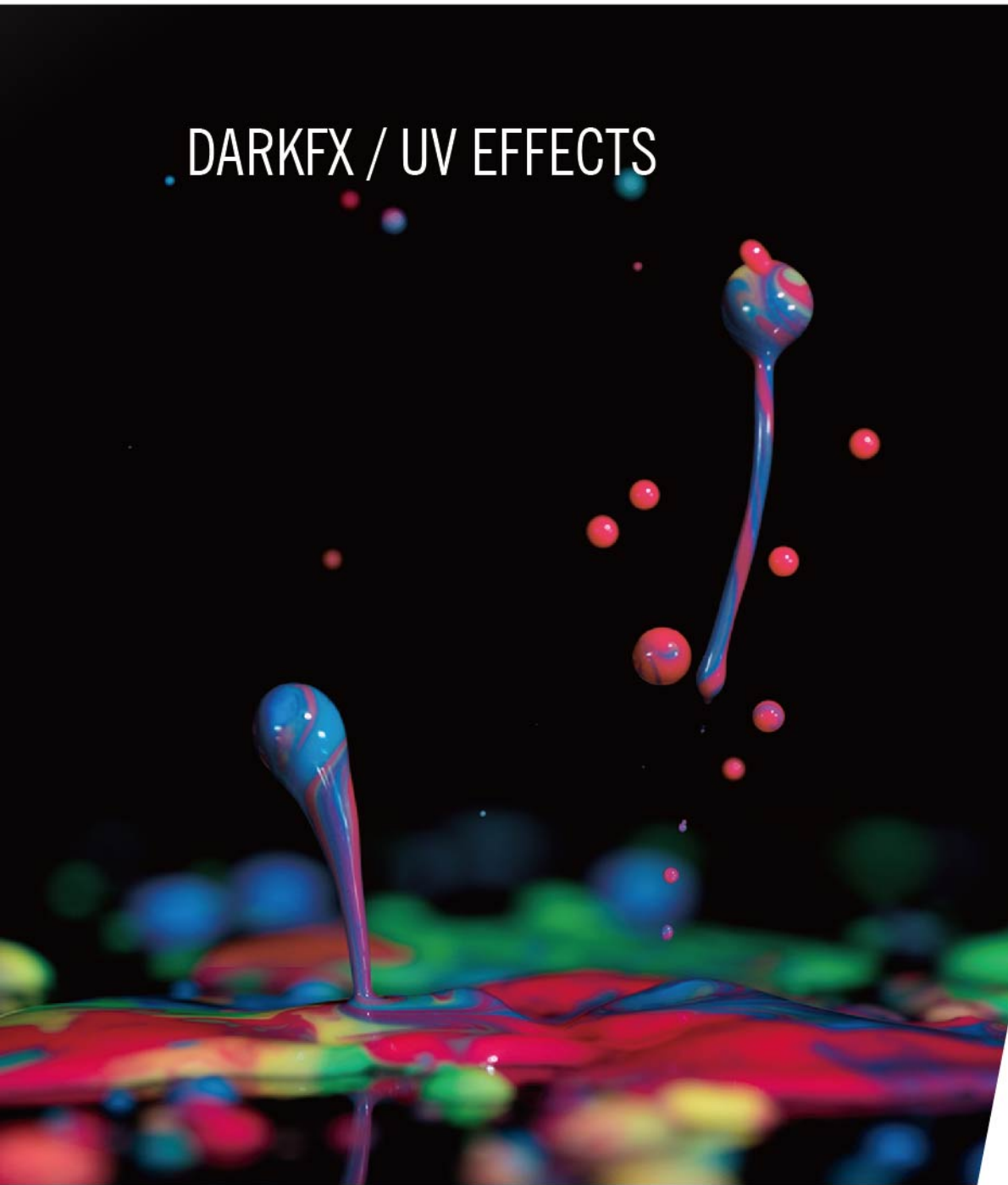

簡介

品質卓越的DarkFX系列採用了先端的LED技術，使燈的波長落在365nm。365nm是UV-A波長段的中間值，所發出的光線能均勻覆蓋整個光譜上的色彩，製造出較少可見光的傳統黑光效果，不同於其他LED的黑光燈，能讓各式各樣UV光線的反應材料展現其炫爛且生動的色彩。

傳統的黑光燈所發出的長波UV光線並沒有太多可見光。UV光譜的範圍從100-400nm，這個區段的光線一般是人類的肉眼所看不見的，但是nm數越高，越容易被看見。一直以來，娛樂產業已經在使用UV-A光譜(315-400nm)，這個區段的光線對人體無害，被廣泛使用在照明設備，偽鈔鑑定，醫療用途以及工業養護上。

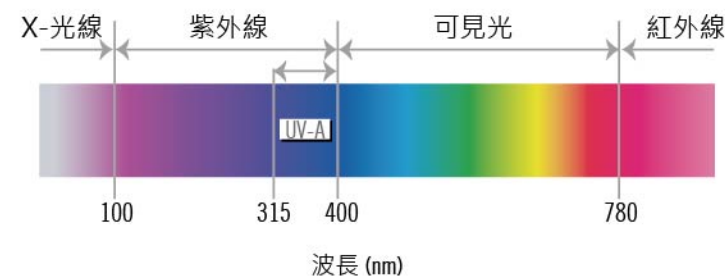

*一般人類肉眼可見的波長為390-700nm之間

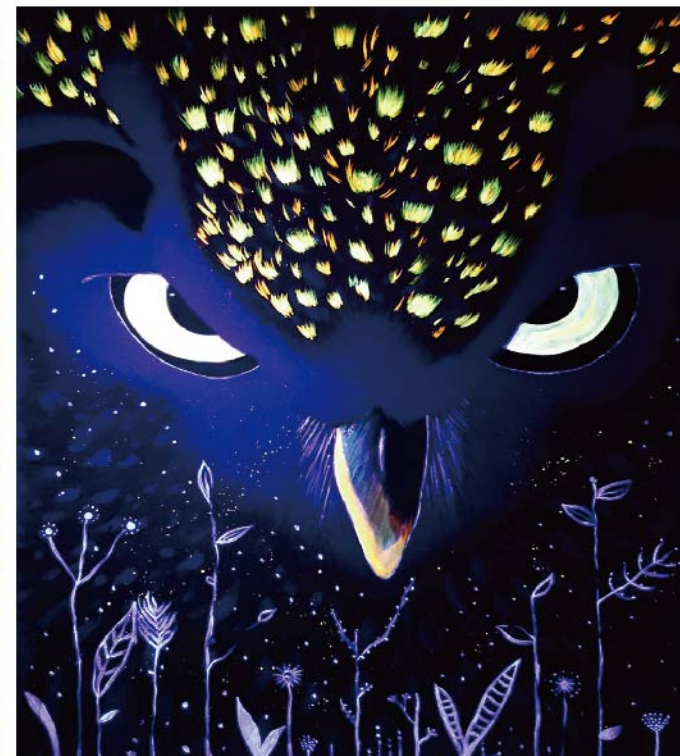

Painted by Ami Hung

DarkFx 系列產品，能讓UV反應材料例如 UV 塗料，UV人體彩繪塗料以及螢光礦物產品展現出出色的光澤並且沒有一點多餘的環境光。現今大部分市場上的LED黑光產品，大多是波長在 390-410nm 之間，這個區間的光線會和環境光重疊，這個一來所產生的光線就會變得偏紫色或是藍色，這樣就無法創造一個真正的黑光環境，且會讓作品想展現出來的效果及想法減分。

適用場所

劇院、遊樂園、電視與電影攝影、主題性建築以及各式娛樂場所

Dark FX UV 塗料

一直以來，大家都知道 UV 塗料是出色的黑光效果塗料。使用UV 塗料繪畫的畫作，會在 UV 燈光的照射下，產生不一樣的效果且閃閃發光。多種顏色可選：亮綠色、亮橘色、亮紅色、亮黃色、深藍色、深紫色、深黃色、粉紅色、紫紅色、隱形藍

多種容量：6液量盎司 (117毫升)，一加侖 (3.78公升)





DARKFX STRIP 1020

產品尺寸

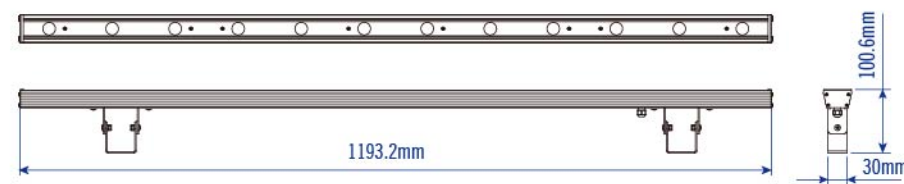

產品規格

- 電壓	DC 48V@0.5A	- 波長	365nm
- 功率	24 瓦	- 電源連接座	22 AWG 有線接頭
- LED	12 x 1.9 瓦 高功率 UV LED	- 機器外殼	鋁鑄外殼
- 鏡片	角度 40 度	- 防護等級	IP-20 僅限室內使用
- 輸出	9000mW	- 機器尺寸	長 1193.2 x 寬 30 x 高 100.6mm
- 使用壽命	25C 20000 小時 L70	- 重量	1.9 公斤

光照度測試

距離 (m)	1	2	3	4	5
強度	450($\mu\text{W}/\text{cm}^2$) 4.50(W/m ²)	158($\mu\text{W}/\text{cm}^2$) 1.58(W/m ²)	79($\mu\text{W}/\text{cm}^2$) 0.79(W/m ²)	42($\mu\text{W}/\text{cm}^2$) 0.42(W/m ²)	31($\mu\text{W}/\text{cm}^2$) 0.31(W/m ²)
強度遞減比率 (與1m的數值相比)	0%	64.9%	82.5%	90.7%	93.0%

光譜圖

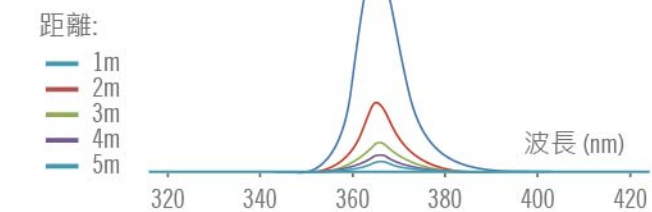

產品特色

- 高效能 UV LED 燈
- 波長 365nm
- 少量可見光
- 出光強度可達 9000mW
- 使用特殊鏡片，不用因為長期使用 UV 燈而降低效能
- 攝影時無閃動



DARKFX WASH 2000 IP

產品規格

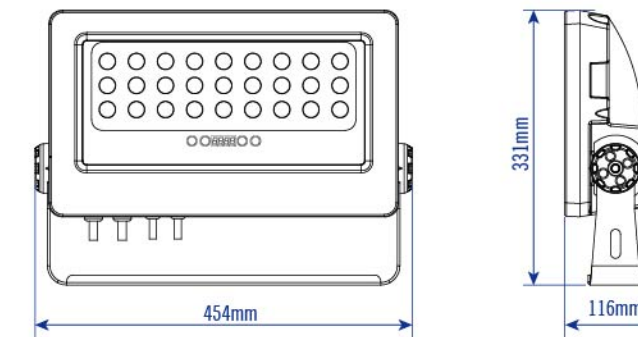

產品規格

- 電壓	AC100-240V 50-60Hz	- DMX 頻道	1,2
- 功率	70 瓦	- 操作方式	按四個按鍵的數位面板
- LED	33 x 1.9 瓦 高功率 UV LED	- 電源連接座	3-Pin 防水接頭
- 刷新率	500 Hz	- 數據連接座	3-Pin 防水接頭
- 鏡片	角度 25 度	- 機器外殼	鋁鑄外殼
- 輸出	24800mW	- 防護等級	IP-65
- 使用壽命	25C 20000 小時 L70	- 機器尺寸	長 454x 寬 116 x 高 331 mm
- 波長	365nm	- 重量	10.4 公斤
- 控制選項	DMX 512, 手動操作		

光照度測試

距離 (m)	1	2	3	4	5
強度	5462($\mu\text{W}/\text{cm}^2$) 54.62(W/m ²)	1572($\mu\text{W}/\text{cm}^2$) 15.72(W/m ²)	718($\mu\text{W}/\text{cm}^2$) 7.18(W/m ²)	409($\mu\text{W}/\text{cm}^2$) 4.09(W/m ²)	251($\mu\text{W}/\text{cm}^2$) 2.51(W/m ²)
強度遞減比率 (與1m的數值相比)	0%	71.2%	86.8%	92.5%	95.4%

光譜圖

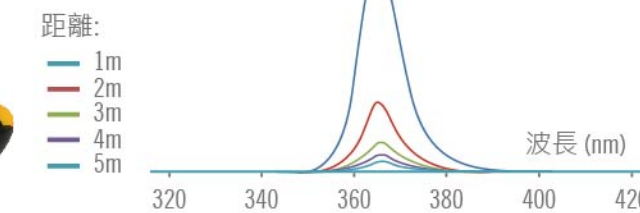

產品特色

- 高效能 UV LED 燈
- 波長 365nm
- 使用特殊鏡片，不用因為長期使用 UV 燈而降低效能
- 少量可見光
- 出光強度可達 24800mW
- 攝影時無閃動
- 防水防塵係數 IP-65
- Neutrik PowerCON® True1 連接器





DARKFX WASH 2000

產品尺寸

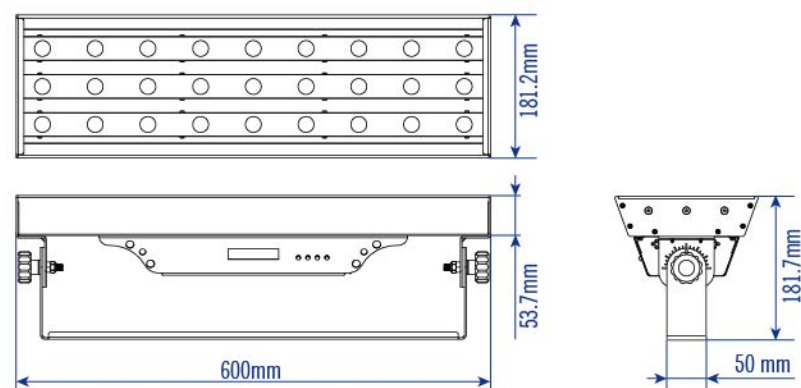

產品規格

- 電壓	AC 100-240V 50-60Hz	- 操作方式	8 bit DMX512
- 功率	55 瓦		2 x 16 數位面板
- LED	27 x 1.9 瓦 高功率 UV LED		附四個按鍵
- 刷新率	500 Hz	- 電源連接座	Neutrik Powercon 輸入 / 輸出
- 鏡片	角度 25 度	- 數據連接座	5-pin XLR
- 光通量輸出值	20290mW	- 機器外殼	金屬
- 使用壽命	25C 20,000 小時 L70	- 防護等級	IP-20 僅限室內使用
- 波長	365nm	- 機器尺寸	長 600x 寬 181.2 x 高 181.7mm
- 控制方式	DMX512, 手動控制	- 重量	6.37 公斤
- DMX 頻道	1,2		

光照度測試

距離 (m)	1	2	3	4	5
強度	4184($\mu\text{W}/\text{cm}^2$) 41.84(W/m ²)	1737($\mu\text{W}/\text{cm}^2$) 17.37(W/m ²)	933($\mu\text{W}/\text{cm}^2$) 9.33(W/m ²)	648($\mu\text{W}/\text{cm}^2$) 6.48(W/m ²)	526($\mu\text{W}/\text{cm}^2$) 5.26(W/m ²)
強度遞減比率 (與1m的數值相比)	0%	66.3%	83.8%	87.7%	90.9%

光譜圖

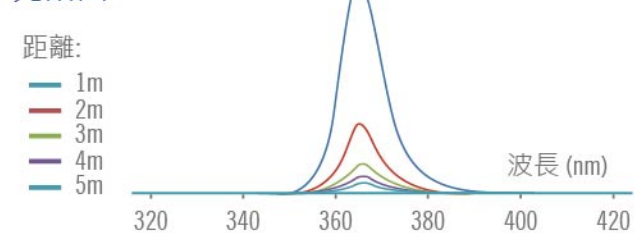

產品特色

- 高效能 UV LED 燈
- 波長 365nm
- 使用特殊鏡片，不用因為長期使用 UV 燈而降低效能
- 少量可見光
- 出光強度可達 20290mW
- 攝影時無閃動
- 機器附有可調式旋鈕，讓燈光的覆蓋範圍最大化



DARKFX SPOT 670

產品尺寸

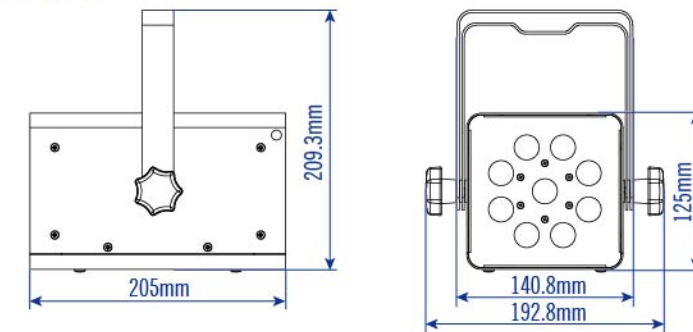

產品規格

- 電壓	AC 100-240V 50-60Hz	- DMX 頻道	1,2
- 功率	21 瓦	- 操作方式	2 x 16 數位面板 附四個按鍵
- LED	9 x 1.9 瓦 高效能 UV LED	- 電源連接座	Neutrik Powercon 輸入 / 輸出
- 刷新率	500 Hz	- 數據連接座	5-Pin XLR
- 鏡片	角度 15 度	- 機器外殼	金屬外殼
- 輸出	6760 mW	- 防護等級	IP-20 僅限室內使用
- 使用壽命	25C 20000 小時 L70	- 機器尺寸	長 205x 寬 125 x 高 125mm
- 波長	365nm	- 重量	2.64 公斤
- 控制選項	RDM, DMX 512, 手動控制		

防水殼規格

- 外殼材質	金屬
- 防護等級	IP-63
- 機器尺寸	長 320.5 x 寬 173 x 高 141.2 mm
- 重量	3.08 公斤



光照度測試

距離 (m)	1	2	3	4	5
強度	4976($\mu\text{W}/\text{cm}^2$) 49.76(W/m ²)	1675($\mu\text{W}/\text{cm}^2$) 16.75(W/m ²)	807($\mu\text{W}/\text{cm}^2$) 8.07(W/m ²)	614($\mu\text{W}/\text{cm}^2$) 6.14(W/m ²)	451($\mu\text{W}/\text{cm}^2$) 45.1(W/m ²)
強度遞減比率 (與1m的數值相比)	0%	66.3%	83.8%	87.7%	90.9%

光譜圖

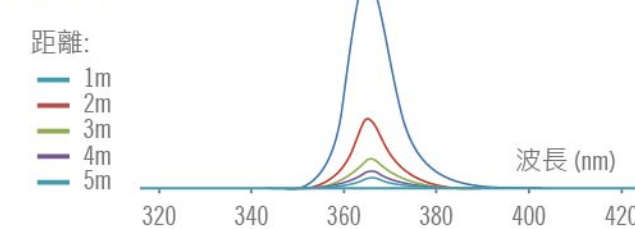

產品特色

- 高效能 UV LED 燈
- 波長 365nm
- 使用特殊鏡片，不用因為長期使用 UV 燈而降低效能
- 少量可見光
- 出光強度可達 6760mW
- 攝影時無閃動
- 窄光束角度 15 度，光效更集中





DARKFX STRIP 510

產品尺寸

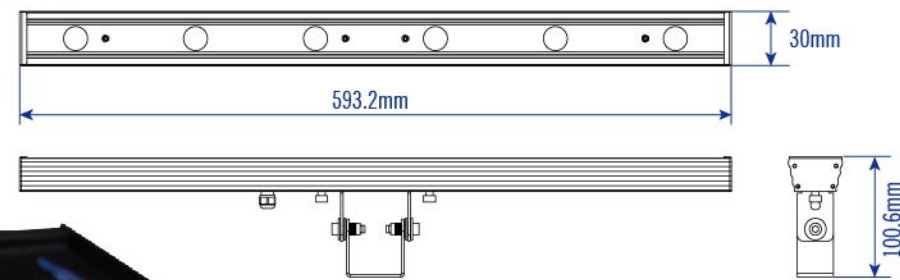

產品規格

- 電壓	DC 20-24V	- 波長	365nm
- 功率	12 瓦	- 線材規格	22 AWG 線材
- LED	6 x 1.9 瓦 高效能 UV LED	- 機器外殼	鋁製射出成型
- 鏡片	角度 25 度	- 防護等級	IP-20 僅限室內使用
- 輸出	4500 mW	- 機器尺寸	長 593.2 x 寬 30 x 高 100.6mm
- 使用壽命	25C 20000 小時 L70	- 重量	1.08 公斤

光照度測試

距離 (m)	1	2	3	4	5
強度	700($\mu\text{W}/\text{cm}^2$) 7.00(W/m^2)	211($\mu\text{W}/\text{cm}^2$) 2.11(W/m^2)	99($\mu\text{W}/\text{cm}^2$) 0.99(W/m^2)	54($\mu\text{W}/\text{cm}^2$) 0.54(W/m^2)	38($\mu\text{W}/\text{cm}^2$) 0.38(W/m^2)
強度遞減比率 (與1m的數值相比)	0%	69.8%	85.9%	92.2%	94.5%

光譜圖

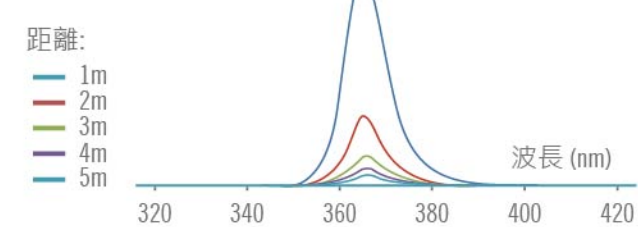

產品特色

- 高效能 UV LED 燈
- 波長 365nm
- 使用特殊鏡片，不用因為長期使用 UV 燈而降低效能
- 少量可見光
- 出光強度可達 4500mW
- 攝影時無閃動



DARKFX STRIP 510 IP

產品尺寸

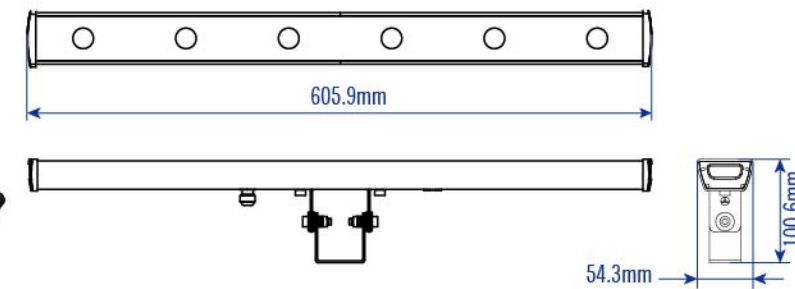

產品規格

- 電壓	DC20-24V	- 波長	365nm
- 功率	12 瓦	- 線材規格	22AWG 線材
- LED	6 x 1.9 瓦 高效能 UV LED	- 機器外殼	鋁製射出成型
- 鏡片	角度 25 度	- 防護等級	IP-65
- 輸出	4500 mW	- 機器尺寸	長 605.9 x 寬 54.3 x 高 100.6mm
- 使用壽命	25C 20000 小時 L70	- 重量	1.08 公斤

光照度測試

距離 (m)	1	2	3	4	5
強度	700($\mu\text{W}/\text{cm}^2$) 7.00(W/m^2)	211($\mu\text{W}/\text{cm}^2$) 2.11(W/m^2)	99($\mu\text{W}/\text{cm}^2$) 0.99(W/m^2)	54($\mu\text{W}/\text{cm}^2$) 0.54(W/m^2)	38($\mu\text{W}/\text{cm}^2$) 0.38(W/m^2)
強度遞減比率 (與1m的數值相比)	0%	69.8%	85.9%	92.2%	94.5%

光譜圖

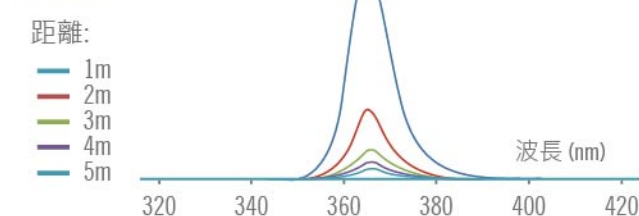

產品特色

- 高效能 UV LED 燈
- 波長 365nm
- 使用特殊鏡片，不用因為長期使用 UV 燈而降低效能
- 少量可見光
- 出光強度可達 4500mW
- 攝影時無閃動





DARKFX SPOT 510 IP

產品尺寸

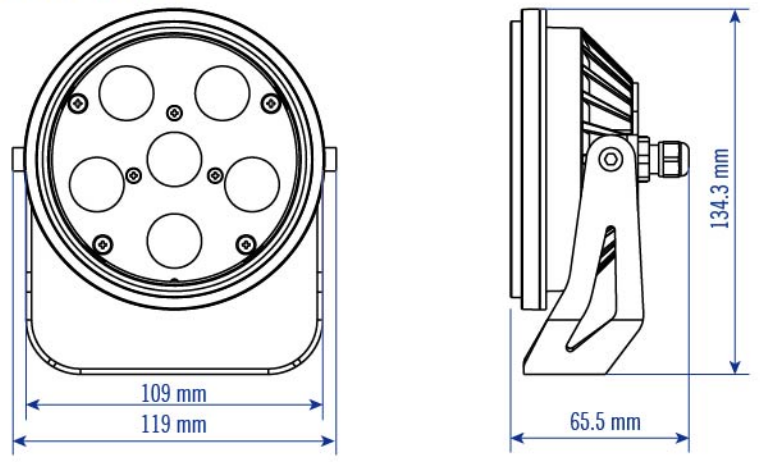

產品規格

- | | | | |
|--------|----------------------|--------|-------------------------------|
| - 電壓 | DC 20-24V | - 波長 | 365nm |
| - 功率 | 12 瓦 | - 線材規格 | 22 AWG 線材 |
| - LED | 6 x 1.9 瓦 高功率 UV LED | - 機器外殼 | 鋁製外殼 |
| - 鏡片 | 角度 15 度 | - 防護等級 | IP-65 |
| - 輸出 | 4500 mW | - 機器尺寸 | 長 110.5 x 直徑 48.8 x 高 134.3mm |
| - 使用壽命 | 25C 20000 小時 L70 | - 重量 | 0.71 公斤 |

光照度測試

距離 (m)	1	2	3	4	5
強度	2062($\mu\text{W}/\text{cm}^2$) 20.62(W/m ²)	534($\mu\text{W}/\text{cm}^2$) 5.34(W/m ²)	213($\mu\text{W}/\text{cm}^2$) 2.13(W/m ²)	126($\mu\text{W}/\text{cm}^2$) 1.26(W/m ²)	76($\mu\text{W}/\text{cm}^2$) 0.76(W/m ²)
強度遞減比率 (與1m的數值相比)	0%	74.1%	89.6%	93.9%	96.3%

光譜圖

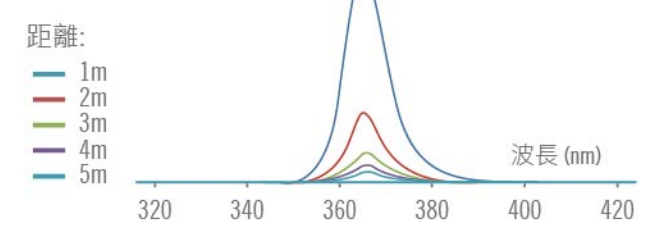

產品特色

- 高效能 UV LED 燈
- 波長 365nm
- 使用特殊鏡片，不用因為長期使用 UV 燈而降低效能
- 少量可見光
- 出光強度可達 4500mW
- 攝影時無閃動
- 防護等級 IP-65



DARKFX SPOT 1750

產品尺寸

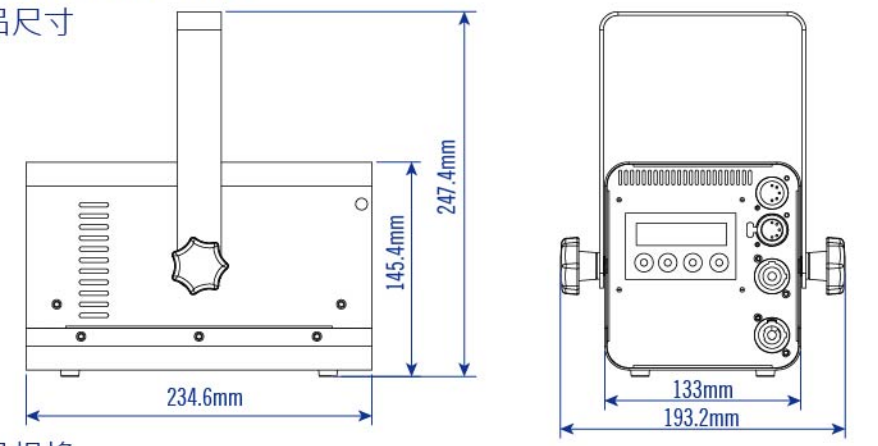

產品規格

- | | | | |
|--------|----------------------|----------|-------------------------------|
| - 電壓 | AC 100-240V 50-60 Hz | - DMX 頻道 | 1,2 |
| - 功率 | 72 瓦 | - 操作方式 | 2 x 16 附四個按鍵數位面板 |
| - LED | 4 x 16 瓦 高功率 UV LED | - 電源連接座 | Neutrik Powercon 輸入 / 輸出 |
| - 刷新率 | 600 Hz | - 數據連接座 | 5-Pin XLR |
| - 鏡片 | 角度 20 度 | - 機器外殼 | 金屬外殼 |
| - 輸出 | 19080 mW | - 防護等級 | IP-20 僅限室內使用 |
| - 使用壽命 | 25C 20000 小時 L70 | - 機器尺寸 | 長 234.6 x 寬 193.2 x 高 247.4mm |
| - 波長 | 365nm | - 重量 | 3.2 公斤 |
| - 控制選項 | RDM, DMX 512, 手動控制 | | |

光照度測試

距離 (m)	1	2	3	4	5
強度	6573($\mu\text{W}/\text{cm}^2$) 65.73(W/m ²)	1760($\mu\text{W}/\text{cm}^2$) 17.6(W/m ²)	769($\mu\text{W}/\text{cm}^2$) 7.69(W/m ²)	43.9($\mu\text{W}/\text{cm}^2$) 4.39(W/m ²)	38($\mu\text{W}/\text{cm}^2$) 0.38(W/m ²)
強度遞減比率 (與1m的數值相比)	0%	73.2%	88.3%	93.3%	95.6%

光譜圖

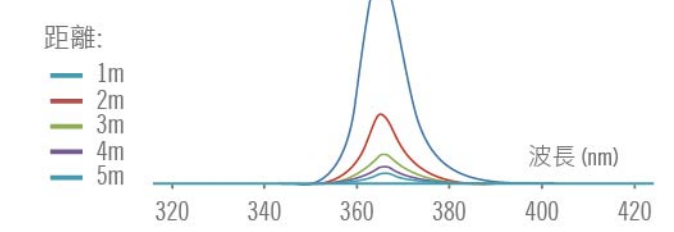

產品特色

- 高效能 UV LED 燈
- 波長 365nm
- 使用特殊鏡片，不用因為長期使用 UV 燈而降低效能
- 少量可見光
- 出光強度可達 19080mW
- 攝影時無閃動
- 窄光束角度 15 度，光效更集中



DARKFX DRIVE 4 MKII

產品尺寸

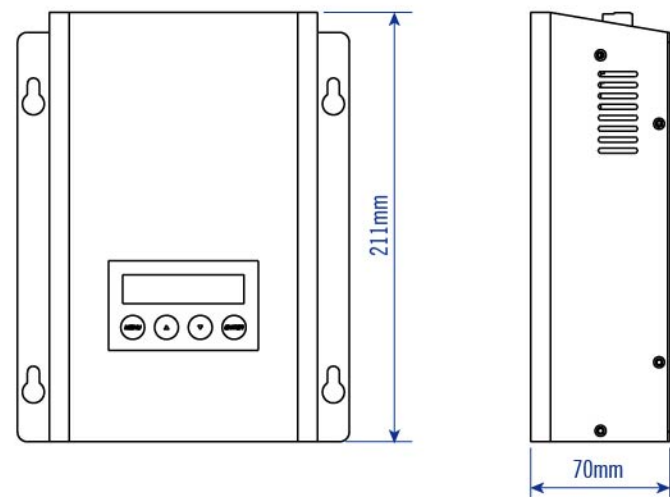

產品特色

- 精簡有力的設計外觀
- 4 個輸出端子，可搭配 DarkFX UV 燈使用
- Neutrik powercon 輸入 / 輸出
- 2x16 LCD 操作介面
- 可搭配 DMX 控制
- 搭配 RDM 功能

產品規格

- 電壓 AC100-240V 50-60Hz
- 功率 100 瓦
- 刷新率 600Hz
- 輸出電流 每頻道持續輸出 500mA
- 控制選項 RDM, DMX512, 手動控制
- DMX 頻道 1,2
- 操作方式 2 x 16 附四個按鍵數位面板
- 控制器輸出端 4 個輸出端子
- 電源連接座 Neutrik Powercon 輸入 / 輸出
- 數據連接座 5-Pin XLR
- 機器外殼 金屬外殼
- 防護等級 IP-20 僅限室內使用
- 機器尺寸 長 211 x 寬 167 x 高 70mm
- 重量 1.62 公斤



DARKFX DRIVE 4

產品尺寸

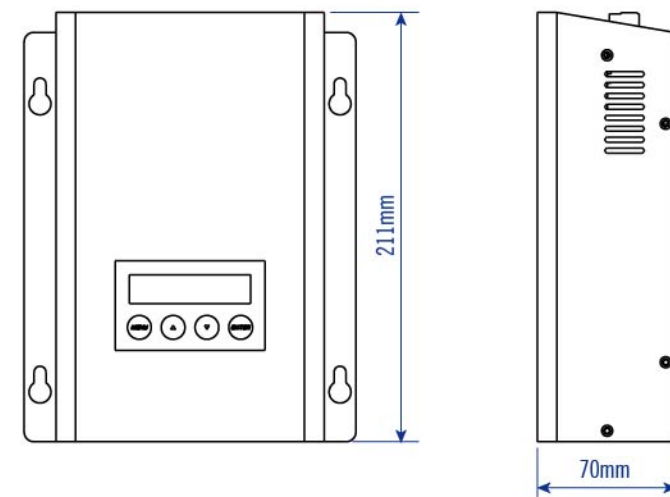

產品特色

- 精簡有力的設計外觀
- 4 個輸出端子，可搭配 DarkFX UV 燈使用
- Neutrik powercon 輸入 / 輸出
- 2x16 LCD 操作介面
- 可搭配 DMX 控制

產品規格

- 電壓 AC 100-240V 50-60Hz
- 功率 75 瓦
- 刷新率 500 Hz
- 輸出電流 每頻道持續輸出 500mA per channel
- 控制選項 DMX512, 手動控制
- DMX 頻道 1,2
- 操作方式 2 x 16 附四個按鍵數位面板
- 控制器輸出端 4 個輸出端子
- 電源連接座 Neutrik Powercon 輸入 / 輸出
- 數據連接座 5-Pin XLR
- 機器外殼 金屬外殼
- 防護等級 IP-20 僅限室內使用
- 機器尺寸 長 211 x 寬 167 x 高 70mm
- 重量 1.62 公斤





儘管手錶是個性與流行的表徵，其主要的功用是測量和溝通我們最重要的資源：時間。

時間是我們所有人都平等擁有的，無論我們多努力嘗試我們都無法增加更多的時間。沒有任何額度的金錢或是努力，能夠改變時間持續前進的過程。在我們所能利用的時間內，每一刻都必須被掌握，抓住每一個機會。

- 一天的時間... 一個想法被啟發誕生
- 一週的時間... 想法進展為開發專案 一個月的時間...
- 一個產品的初原型被實現，而準備好進入測試階段 一年的時間...

一個產品進入市場，這是投入時間和熱情的最終成果 一輩子的時間...完成開發的想法，投入的熱誠與努力，從最初經過成長乃至成熟，從無名走到被認可，達成成就的記錄 這是我們對您的承諾。我們將我們的時間奉獻給我們的夥伴，支持者和客戶，以達成我們共同的熱誠目標。



型號	功率	加熱時間(約)	輸出量 (Cuft/min)	油桶容量 (公升)	吊架	控制器	是否內建 DMX	是否內建 W-DMX	定時控制器	無線控制器	25ft 控制器 延長線	是否可與 DNG-100相容	DNG-100 導管連接頭	可否與其他 機器相連
AF-3 / AF-3X	127W	N/A	N/A	N/A	YES	Z-3	YES	N/A	N/A	WTR-10	EXT-1	N/A	N/A	YES
AF-4 / AF-4R	100W	N/A	N/A	N/A	YES	Z-3	YES	N/A	N/A	AF-4R: WTR-20	EXT-1	N/A	N/A	YES
AF-5X / AF-5XR	1600W	N/A	N/A	N/A	AF-5-HB	N/A	YES	N/A	N/A	AF-5R: WTR-10	N/A	N/A	N/A	YES
B-100 / B-100X	120V / 30W, 240V / 32W	N/A	N/A	0.7	YES	B-100X: Z-10	N/A	N/A	B-100X: BCT-1	B-100X: BCR-1	B-100X: EXT-1	N/A	N/A	N/A
B-200	120W	N/A	N/A	2	YES	N/A	YES	N/A	BCT-1	BCR-1	EXT-1	N/A	N/A	YES
NEW!! CH-1	120V / 700W, 240V / 1250W	8 minutes	N/A	2.5	N/A	N/A	YES	W-DMX-PCBR	N/A	N/A	N/A	N/A	N/A	YES
DNG-100	120V / 750W, 240V / 600W	N/A	N/A	N/A	N/A	N/A	N/A	N/A	N/A	N/A	N/A	-	-	N/A
DNG-200	120V / 1400W	120V / 24 minutes	80m²/min	10	N/A	N/A	YES	N/A	N/A	N/A	EXT-3	-	-	N/A
DNG-250	1600W	6 minutes	120m²/min	10	N/A	N/A	YES	N/A	N/A	N/A	EXT-3	-	-	YES
F-1	800W	4.5 minutes	N/A	2.4	N/A	N/A	YES	W-DMX-PCBR WTR-40	N/A	WTR-10 WTR-40	N/A	N/A	N/A	YES
F-4	1450W	1 minutes	N/A	5	N/A	N/A	YES	W-DMX-PCBR	N/A	N/A	N/A	N/A	N/A	YES
F-7	1600W	8 minutes	N/A	5	N/A	N/A	YES	YES	N/A	N/A	N/A	YES	FTA-1	YES
FT-20	600W	1sce	N/A	0.4	N/A	Z-3	YES	N/A	N/A	WTR-20	EXT-1	N/A	N/A	YES
FT-50/FT-55	1450W	7.5 minutes	N/A	N/A	N/A	FT-55: FC-1	N/A	N/A	N/A	FT-55: FCR-1	N/A	N/A	N/A	N/A
FT-100	120V 1500W, 240V 1450W	8.5 minutes	N/A	6	N/A	Z-3	YES	N/A	N/A	W-2	EXT-1	YES	FTA-1	YES
FT-200	1600W	7.5 minutes	8 meters height	2.4	N/A	Z-3	YES	N/A	N/A	W-2	EXT-1	N/A	N/A	YES
HZ-100	180W	N/A	N/A	2.5	N/A	N/A	N/A	N/A	HC-1	HCR-1	EXT-1	N/A	N/A	N/A
HZ-350	390W	N/A	N/A	2.5	N/A	N/A	YES	N/A	HC-1	W-1	EXT-1	N/A	N/A	YES
HZ-400	470W	N/A	N/A	2.5	N/A	N/A	YES	N/A	HC-1	HCR-1	EXT-1	N/A	N/A	YES
HZ-500	120V / 500W, 240V / 480W	N/A	N/A	2.5	N/A	N/A	YES	N/A	N/A	N/A	N/A	N/A	N/A	YES
HZ-1000	1150W	N/A	N/A	6.4	N/A	N/A	YES	W-DMX-PCBR	N/A	N/A	N/A	N/A	N/A	YES
ICE-101	1130W	4.5 minutes	43 m²/min	2.5	N/A	N/A	YES	N/A	Z-8	N/A	EXT-6	N/A	N/A	YES
IP-1000	1070W	11.5 minutes	N/A	N/A	N/A	IP-10	N/A	N/A	N/A	N/A	N/A	YES	FTA-1	N/A
IP-1500	1550W	9 minutes	N/A	N/A	YES	N/A	YES	N/A	N/A	W-1	N/A	YES	FTA-1	YES
LCU-15	40W	N/A	N/A	N/A	N/A	N/A	YES	N/A	N/A	N/A	N/A	N/A	N/A	YES
LCU-25	55W	N/A	N/A	N/A	N/A	N/A	N/A	N/A	N/A	N/A	N/A	N/A	N/A	YES
M-4	1520W	5 minutes	6 meters height	2.4	N/A	N/A	YES	W-DMX-PCBR WTR-100	N/A	WTR-30 WTR-100	N/A	N/A	N/A	YES
M-5	1500W	8 minutes	N/A	10	M-5-HB	M-20	YES	N/A	M-20	M-30PRO	EXT-3	YES	FTA-1	YES
M-7X RGBA	1516W	7 minutes	10 meters height	2.4	N/A	N/A	YES	WTR-90	N/A	W-2	N/A	N/A	N/A	YES
M-8	1700W	9.5 minutes	N/A	10	M-5-HB	M-21	YES	N/A	M-21	M-31	EXT-3	YES	FTA-1	YES
M-9	1820W	14 minutes	10 meters height	6	N/A	N/A	YES	WTR-90	N/A	W-2	N/A	N/A	N/A	YES
M-10	3000W	9.5 minutes	N/A	10	N/A	M-20	YES	N/A	M-20	M-30PRO	EXT-3	YES	FTA-1	YES
M-11	1600W	13 minutes	N/A	10	N/A	N/A	YES	W-DMX-PCBR WTR-70	N/A	WTR-20 WTR-70	N/A	N/A	N/A	YES
MB-1	75W	1 sec	N/A	110 ml	N/A	N/A	N/A	N/A	MCT-2	MCR-1F	N/A	N/A	N/A	N/A
MB-20	600W	1 sec	N/A	0.4	N/A	Z-3	YES	N/A	N/A	WTR-20	EXT-1	N/A	N/A	YES
MB-55	1450W	7.5 minutes	N/A	N/A	N/A	MC-1	N/A	N/A	N/A	FCR-1	N/A	N/A	N/A	N/A
S-120	880W	N/A	N/A	5	YES	N/A	N/A	N/A	N/A	N/A	N/A	N/A	N/A	N/A
S-100X	880W	N/A	N/A	5	YES	SC-2	YES	N/A	N/A	N/A	EXT-6	N/A	N/A	YES
S-200X	880W	N/A	N/A	5	YES	SC-2	YES	N/A	N/A	N/A	EXT-6	N/A	N/A	YES
SW-250	120V / 1290W, 240V / 880W	N/A	N/A	5	YES	SC-2	YES	N/A	N/A	W-1	EXT-6	N/A	N/A	YES
SW-300	880W	N/A	N/A	5	YES	SC-3	YES	N/A	N/A	W-1	EXT-6	N/A	N/A	YES
S-500	120V / 900W, 240V / 890W	N/A	N/A	20	N/A	SC-3	YES	W-DMX-PCBR WTR-70	N/A	WTR-20 WTR-70	EXT-6	N/A	N/A	YES
W-101	30W	N/A	N/A	0.7	YES	N/A	N/A	N/A	N/A	W-1	N/A	N/A	N/A	N/A
W-508	800W	2 minutes	N/A	0.8	N/A	N/A	N/A	N/A	N/A	W-1	N/A	N/A	N/A	N/A
W-510	1000W	13 minutes	N/A	2.8	W-510-HB	N/A	YES	N/A	N/A	W-1	N/A	YES	FTA-1	YES
W-515D	1500W	10 minutes	N/A	6	W-515-HB	N/A	YES	YES	N/A	W-1	N/A	YES	FTA-1	YES
W-530D	2570W	12 minutes	N/A	6	W-515-HB	N/A	YES	YES	N/A	W-1	N/A	YES	FTA-1	YES
W-715	1680W	7.5 minutes	8 meters height	2.4	N/A	N/A	YES	N/A	N/A	W-1	N/A	N/A	N/A	YES
Z-800II	800W	2 minutes	N/A	0.8	N/A	Z-10	N/A	N/A	Z-40	Z-50	EXT-1	N/A	N/A	N/A
Z-1000II	120V/1000W, 240V/1050W	6 minutes	N/A	1.7	YES	Z-10	YES	N/A	Z-40	Z-50	EXT-1	YES	FTA-2A	YES
Z-1020	1000W	13 minutes	5 meters height	2.4	N/A	Z-10	YES	N/A	Z-40	Z-50	EXT-1	N/A	N/A	N/A
Z-1200II	120V/1200W, 240V/1300W	10 minutes	N/A	2.5	YES	N/A	YES	N/A	Z-8	Z-9	EXT-6	YES	FTA-2A	YES
Z-1500II	1500W	10 minutes	N/A	6	N/A	Z-20	YES	N/A	Z-20	Z-30PRO	EXT-3	YES	FTA-3	YES
Z-3000II	2500W	12 minutes	N/A	6	N/A	Z-20	YES	N/A	Z-20	Z-30PRO	EXT-3	YES	FTA-3	YES
Z-350	120V/700W, 240V/750W	4.5 minutes	N/A	1.3	N/A	Z-3	YES	N/A	N/A	N/A	EXT-1	N/A	N/A	YES
Z-390	120V / 1000W , 240V / 1450W	1.5 minutes	N/A	4	YES	Z-3	YES	N/A	N/A	WTR-20	EXT-1	N/A	N/A	YES
Z-1520	1600W	5 minutes	6 meters height	2.4	N/A	N/A	YES	N/A	N/A	W-2	N/A	N/A	N/A	YES

Antari
2021 中文產品型錄

Antari
FOG MACHINE

Products are manufactured by Antari Lighting & Effects Ltd. : www.antari.com
For information requests please contact us at : sales@antari.com D08Z2021A



Antari
FOG MACHINE

2021
中文產品型錄

所有特效表現都以模仿及尊重大自然為基礎

真愛環境取法自雲霧的科技

— 安特利以自然為師 —

領先的全球製造商

從1984創業開始，Antari堅持只提供最高品質的煙霧效果及設備。

做為一個專業的特效機器製造商，我們和全球的工業一樣，亦步亦趨的聆聽所有市場的需求，將多年的經驗轉化為能量，專注的放在研發更創新的產品上，以期我們的客戶都能有最大的滿意。近年來，Antari 希望所推出的新產品除了要符合客戶的期待外，更需要具備節約全球資源和環保的條件，希望在工業技術持續發展的同時也能為整個大環境盡一些心力。

Antari 總裁 Mr. Logan Hung 認為：

我們始終心懷感激，對於所有的Antari 代理及支持我們的朋友，在特效的領域，Antari 將更提升機器安全性及簡便化使用。此外，我們將投入更多研發在專業的煙霧應用場合，希望煙霧不只豐富舞台，更能在廣泛性的用途中更上一層樓。我們深信創新是永無止盡的，煙霧的運用更是無遠弗屆。

我們會秉持著綠色環保的概念，堅持最高品質的純淨煙霧才会有最好的效果及不損傷專業設備，使用者的健康才永無疑慮。而這是我們會堅持一直努力的。

目錄

C02 Series

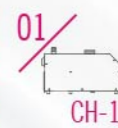

Z & Z-II Series

- 03 / Z-800II
- 04 / Z-1000II
- 04 / Z-1200II
- 05 / Z-1500II
- 05 / Z-3000II
- 06 / Z-350
- 07 / Z-390
- 07 / Z-1020
- 08 / Z-1520

M Series

- 09 / M-4
- 10 / M-5
- 10 / M-7X
- 11 / M-8
- 11 / M-9
- 12 / M-10
- 12 / M-11

Faze Series

- 13 / F-1
- 14 / F-4
- 14 / F-7

Haze Series

- 15 / HZ-100
- 16 / HZ-350
- 16 / HZ-400
- 17 / HZ-500
- 17 / HZ-1000

W Series

- 18 / W-508
- 19 / W-510
- 19 / W-515D
- 20 / W-530D
- 20 / B-101
- 21 / W-715

IP Series

- 22 / IP-1000
- 22 / IP-1500

LOW FOG Series

- 23 / DNG-100
- 23 / ICE-101
- 24 / DNG-200
- 24 / DNG-250

MB Series

- 25 / MB-1
- 26 / MB-20X
- 26 / MB-55

Snow & Foam Series

- 27 / S-100X
- 27 / S-200X
- 28 / SW-250
- 29 / SW-300
- 30 / S-500
- 31 / S-120

Bubble Series

- 32 / B-100
- 32 / B-200

AF Effects Fan

- 33 / AF-3
- 34 / AF-4
- 34 / AF-5X

Fire Training

- 35 / FT-20X
- 35 / FT-50, FT-55
- 36 / FT-100
- 36 / FT-200

Accessories / Fluid

- 38 / LCU-2S
- 38 / LCU-1S
- 39 / Control Module
- Remote
- 44 / Hanging Bracket Sets
- Adaptor
- 45 / Flight Case
- 46 / Fluid

DarkFX

- 53 / Strip 1020
- 54 / Wash 2000IP
- 55 / Wash 2000
- 56 / Spot 670
- 57 / Strip 510
- 58 / Strip 510IP
- 59 / Spot 510IP
- 60 / Spot 1750
- 61 / Drive 4MKII
- 62 / Drive 4

Limited Edition

- 63 / Antari Watch

Specification

- 64 / Spec Chart



ANTARI BRAND NEW

CO₂ Series

CH-1
CINEMAHAZE



CH-1 薄霧煙機



- 電壓 AC 100-240V, 50/60Hz 6A
- 額定功率 120V 700瓦
240V 1250瓦
- 加熱時間 (約) 8分鐘
- 耗油量 2 毫升/分鐘 @40 psi / 2.76 bar
- 油桶容量 2.5 公升 (0.66 加侖)
- 適用煙霧水 Antari CHL-2 油性特效煙霧油
- 適用氣體 二氧化碳(CO2), 氮氣(N2)
- 氣壓範圍 50 – 60 psi / 3.4 bar – 4.1 bar
- 耗氣量 0.36 公斤 / 小時 @ 40 psi
0.18 公斤 / 小時 @ 20psi
- 控制介面 TFT LCD 彩色觸控屏幕
- 適用環溫 0°C – 40°C (32°F – 104°F)
- 控制方式 手動控制, 定時控制, DMX 512, 無線 DMX (選配)
- DMX 512頻道 佔用 1 / 3 / 5 頻道
- 連接座 Neutirk TRUE 1 Connector (主電源)
XLR 3-pin 及 5-pin (DMX)
9/16 - 18 R.H (進氣口)
- 選擇性配件 W-DMX-PCBR
FCH-1 飛行箱
- 尺寸 長 579 寬 164 高 311 公釐
(長 22.79 寬 6.46 高 12.25 英吋)
- 重量 17 公斤 (37.48 磅)



CONFORMS TO
ANSI/UL STD.499
CERTIFIED TO
CSA STD.
C22.2 NO.64

Z-800II 移動式持續輸出型煙霧機

Patent No. (CHINA) ZL2005300662269.1

電壓	美規 : AC 100-120V, 50/60Hz 6.7A 歐規 : AC 220-240V, 50/60Hz 3.5A
額定功率	800瓦
加熱時間	約 2 分鐘
耗油量	13 毫升/分鐘
油桶容量	0.8 公升(0.21加侖)
適用煙霧水	Antari FLG 濃煙霧水(淡綠色) Antari FLR 淡煙霧水(淡紅色)
運作時間	(最大輸出量下) 60分鐘
適用環溫	0°C - 40°C (32°F - 104°F)
控制方式	手動控制
定時控制	定時控制 (選配)
無線控制	無線控制 (選配)
選擇性配件	Z-40 有線定時控制器 Z-50 無線控制器
尺寸	長315 寬128 高218 公釐 (長12.40 寬5.04 高8.58 英寸)
重量	3.5 公斤 (7.71 磅)



CONFORMS TO
ANSI/UL STD.499
CERTIFIED TO
CSA STD.
C22.2 NO.64

Z-1000II 具備 DMX 功能的中型煙霧機

Patent No. (CHINA) ZL201230637638.8 ZL200530066270.4
(TAIWAN) 476300

電壓	美規 : AC 100-120V, 50/60Hz 9A 歐規 : AC 220-240V, 50/60Hz 4.5A
額定功率	120V 1000瓦 240V 1050瓦
加熱時間	約 6分鐘
耗油量	56 毫升/分鐘
油桶容量	1.7 公升(0.45加侖)
適用煙霧水	Antari FLG 濃煙霧水(淡綠色) Antari FLR 淡煙霧水(淡紅色)
適用環溫	0°C - 40°C (32°F - 104°F)
控制方式	手動控制, DMX 512 定時控制 (選配) 無線控制 (選配)
DMX 512頻道	佔用 1 頻道
連接座	IEC (主電源) XLR 3-pin (DMX)
選擇性配件	Z-40 有線定時控制器 Z-50 無線控制器
尺寸	長433 寬198 高214 公釐 (長17.05 寬7.80 高8.43 英寸)
重量	6.6 公斤 (14.55 磅)



CONFORMS TO
ANSI/UL STD.499
CERTIFIED TO
CSA STD.
C22.2 NO.64

Z-1200II 具備 DMX 功能的中型煙霧機

Patent No. (CHINA) ZL201230637638.8 ZL200530066268.7
(TAIWAN) 476300

電壓	美規 : AC 100-120V, 50/60Hz 10A 歐規 : AC 220-240V, 50/60Hz 5.5A
額定功率	120V 1200瓦 240V 1300瓦
加熱時間	約 10分鐘
耗油量	72 毫升/分鐘
油桶容量	2.5 公升(0.66加侖)
適用煙霧水	Antari FLG 濃煙霧水(淡綠色) Antari FLR 淡煙霧水(淡紅色)
適用環溫	0°C - 40°C (32°F - 104°F)
控制方式	手動控制, DMX 512, 定時控制 無線控制 (選配)
DMX 512頻道	佔用 1 頻道
連接座	XLR 3-pin (DMX)
選擇性配件	Z-9 無線控制器
尺寸	長 458 寬 243 高 251 公釐 (長 18.03 寬 9.57 高 9.88 英寸)
重量	10.9 公斤 (24.03 磅)



CONFORMS TO
ANSI/UL STD.499
CERTIFIED TO
CSA STD.
C22.2 NO.64

Z-1500II 大輸出量完美煙霧機

Patent No. (CHINA) (Z-1500II) ZL200530066266.8

電壓	美規: AC 100-120V, 50/60Hz 12.5A 歐規: AC 220-240V, 50/60Hz 6.3A
額定功率	1500瓦
加熱時間	約 10分鐘
耗油量	110 毫升/分鐘
油桶容量	6 公升(1.59 加侖)
適用煙霧水	Antari FLG 濃煙霧水(淡綠色) Antari FLR 淡煙霧水(淡紅色)
適用環溫	0°C - 40°C (32°F - 104°F)
控制方式	手動控制, DMX 512, 定時控制 無線控制(選配)
DMX 512頻道	佔用 1 頻道
連接座	XLR 3-pin 及 5-pin (DMX)
選擇性配件	Z-30 Pro 無線控制器
尺寸	長 688 寬 285 高 257 公釐 (長 27.09 寬 11.22 高 10.12 英寸)
重量	14 公斤 (30.86 磅)



Z-3000II 大輸出量完美煙霧機

電壓	歐規: AC 220-240V, 50/60Hz 11A
額定功率	2500瓦
加熱時間	約 12 分鐘
耗油量	200 毫升/分鐘
油桶容量	6 公升(1.59 加侖)
適用煙霧水	Antari FLG 濃煙霧水(淡綠色) Antari FLR 淡煙霧水(淡紅色)
適用環溫	0°C - 40°C (32°F - 104°F)
控制方式	手動控制, DMX 512, 定時控制 無線控制(選配)
DMX 512頻道	佔用 1 頻道
連接座	XLR 3-pin 及 5-pin (DMX)
選擇性配件	Z-30 Pro 無線控制器
尺寸	長 735 寬 310 高 269 公釐 (長 28.94 寬 12.20 高 10.59 英寸)
重量	19.9 公斤 (43.87 磅)



CONFORMS TO
ANSI/UL STD.499
CERTIFIED TO
CSA STD.
C22.2 NO.64

Z-350 薄霧型煙機

Patent No. (USA) D699,318 (CHINA) ZL201230637638.8
(EUR) 002181610-001 (TAIWAN) D156272

電壓	美規: AC 100-120V, 50/60Hz 6A 歐規: AC 220-240V, 50/60Hz 3.15A
額定功率	120V 700瓦 240V 750瓦
加熱時間	約 4.5 分鐘
耗油量	3 毫升/分鐘
油桶容量	1.3 公升(0.34加侖)
適用煙霧水	Antari FLG 濃煙霧水(淡綠色)
運作時間	(最大輸出量下) 7 小時
適用環溫	0°C - 40°C (32°F - 104°F)
控制方式	手動控制, DMX 512
DMX 512頻道	佔用 2 頻道
連接座	IEC (主電源) XLR 3-pin (DMX)
選擇性配件	Z-3 有線控制器 FZ-350 飛行箱
尺寸	長 320 寬 153 高 391 公釐 (長 12.60 寬 6.02 高 15.39 英寸)
重量	8.5 公斤 (18.74 磅)



Z-390 薄霧型煙機

電壓	美規 : AC 100-120V, 50/60Hz 8.5A
歐規	歐規 : AC 220-240V, 50/60Hz 6.5A
額定功率	120V 1000瓦 240V 1450瓦
加熱時間	約 1.5 分鐘
耗油量	8 毫升/分鐘
油桶容量	4 公升 (1.06 加侖)
適用煙霧水	Antari FLG-4 濃煙霧水(淡綠色)
運作時間	(最大輸出量下) 8 小時
適用環溫	0°C - 40°C (32°F - 104°F)
控制方式	手動控制, DMX 512, 定時控制 無線控制 (選配)
DMX 512頻道 連接座	佔用 2 頻道 IEC (主電源)
選擇性配件	XLR 3-pin 及 5-pin (DMX) Z-3 有線控制器 WTR-20 無線控制模組
尺寸	長 368 寬 277.7 高 267.4 公釐 (長 14.49 寬 10.93 高 10.53 英寸)
重量	9.45 公斤 (20.83 磅)



CONFORMS TO
ANSI/UL STD.499
CERTIFIED TO
CSA STD.
C22.2 NO.64

Z-1020 直立 / 橫式型氣柱機

Patent No. (CHINA) ZL200530066267.2

電壓	美規 : AC 100-120V, 50/60Hz 9A
歐規	歐規 : AC 220-240V, 50/60Hz 5.5A
額定功率	1000瓦
加熱時間	約 13 分鐘
耗油量	90 毫升/分鐘
油桶容量	2.4 公升 (0.63加侖)
適用煙霧水	Antari FLC 快速消散煙霧水 Antari FLR 淡煙霧水 (淡紅色)
適用環溫	0°C - 40°C (32°F - 104°F)
輸出高度	約 5 公尺高
控制方式	手動控制, DMX 512 定時控制 (選配) 無線控制 (選配)
DMX 512頻道 連接座	佔用 1 頻道 IEC (電源)
選擇性配件	XLR 3-pin (DMX) Z-40 有線定時控制器 Z-50 無線控制器 FX-4 飛行箱
尺寸	長 408 寬 295 高 199 公釐 (長 16.06 寬 11.61 高 7.83 英寸)
重量	9.8 公斤 (21.61 磅)



Z-1520 RGB 直立 / 橫式型 LED 氣柱機

Patent No. (CHINA) ZL201210471041.X ZL201220615399.0
(TAIWAN) M448321 537058

電壓	美規 : AC 100-120V, 50/60Hz 13.5A
歐規	歐規 : AC 220-240V, 50/60Hz 7A
額定功率	1600瓦
光源	22 X 3W LED (8 紅, 7 綠, 7 藍)
加熱時間	約 5 分鐘
耗油量	150 毫升/分鐘
油桶容量	2.4 公升 (0.63加侖)
適用煙霧水	Antari FLC 快速消散煙霧水
適用環溫	0°C - 40°C (32°F - 104°F)
輸出高度	約 6 公尺高
控制方式	手動控制, 定時控制, DMX 512 主從模式, 無線控制
DMX 512頻道 連接座	佔用 8 頻道 Neutrik Powercon (主電源)
選擇性配件	XLR 3-pin 及 5-pin (DMX) FX-4 飛行箱
尺寸	長 418 寬 295 高 210 公釐 (長 16.46 寬 11.61 高 8.27 英寸)
重量	10.4 公斤 (22.93 磅)

STAGE FOGGER



M-4 直立 / 橫式型氣柱機

Patent No. (CHINA) ZL201210471041.X ZL201220615399.0
(TAIWAN) M448321 537058

電壓 美規: AC 100-120V, 50/60Hz 12.7A
歐規: AC 220-240V, 50/60Hz 6.4A

額定功率 1520瓦

加熱時間 約 5 分鐘

耗油量 120 毫升/分鐘

油桶容量 2.4 公升 (0.63加侖)

適用煙霧水 Antari FLC 快速消散煙霧水

適用環溫 0°C - 40°C (32°F - 104°F)

輸出高度 約 6 公尺高

控制方式 手動控制, 定時控制, DMX 512
無線控制 (選配)
無線DMX (選配)

DMX 512頻道 佔用 1 頻道

連接座 Neutrik Powercon (主電源)
XLR 3-pin 及 5-pin (DMX)

選擇性配件 W-DMX-PCBR 無線 DMX
WTR-30 無線控制模組
WTR-100 無線 DMX 控制模組

尺寸 長 344 寬 193 高 381 公釐
(長 13.54 寬 7.60 高 15 英寸)

重量 11 公斤 (24.25 磅)



M-5 專業舞台而誕生的煙霧機

Patent No. (TAIWAN) 363449 099885 D155178

電壓 美規: AC 100-120V, 50/60Hz 12.5A
歐規: AC 220-240V, 50/60Hz 6.6A

額定功率 1500瓦

加熱時間 約 8 分鐘

耗油量 160 毫升/分鐘

油桶容量 10 公升 (2.64 加侖)

適用煙霧水 Antari FLG 濃煙霧水 (淡綠色)
Antari FLR 淡煙霧水 (淡紅色)

適用環溫 0°C - 40°C (32°F - 104°F)

控制方式 手動控制, 定時控制, DMX 512
無線控制 (選配)

DMX 512頻道 佔用 1 頻道

連接座 Neutrik Powercon (主電源)
XLR 3-pin 及 5-pin (DMX)

選擇性配件 M-30 Pro 無線控制模組
FX-5 飛行箱
M-5-HB 吊架

尺寸 長 668 寬 320 高 276 公釐
(長 26.30 寬 12.60 高 10.87 英寸)

重量 15.5 公斤 (34.17 磅)



M-7X RGBA 直立 / 橫式型 LED 氣柱機

Patent No. (CHINA) ZL201210471041.X ZL201220615399.0
(TAIWAN) M448321 537058

電壓 美規: AC 100-120V, 50/60Hz 13A
歐規: AC 220-240V, 50/60Hz 6.5A

額定功率 1516瓦

光源 22 x 3W LED (5紅, 6綠, 6藍, 5琥珀)

加熱時間 約 7 分鐘

耗油量 200 毫升/分鐘

油桶容量 2.4 公升 (0.63 加侖)

適用煙霧水 Antari FLC 快速消散煙霧水

適用環溫 0°C - 40°C (32°F - 104°F)

輸出高度 約 10 公尺高

控制方式 手動控制, 定時控制, DMX 512
主從模式, 無線控制
無線 DMX (選配)

DMX 512頻道 佔用 9 頻道

連接座 Neutrik TRUE 1 Connector (主電源)
XLR 3-pin 及 5-pin (DMX)

選擇性配件 WTR-90 無線 DMX 控制模組

尺寸 長 346 寬 193 高 383 公釐
(長 13.62 寬 7.6 高 15 英寸)

重量 14 公斤 (30.8 磅)

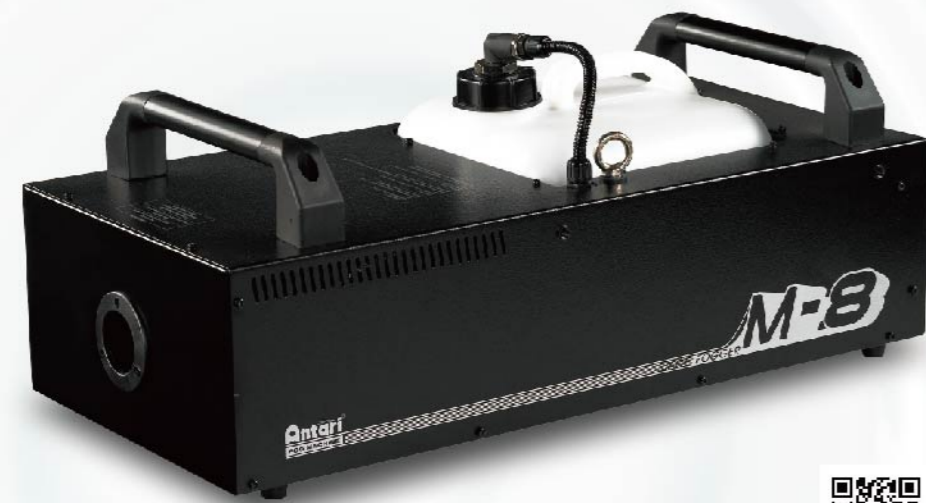

M-8 活躍於專業舞台的煙霧機

Patent No. (TAIWAN) 363449 099885 D155178

電壓 美規: AC 100-120V, 50/60Hz 14.2A
歐規: AC 220-240V, 50/60Hz 7.4A

額定功率 1700瓦
加熱時間 約 9.5 分鐘
耗油量 240 毫升/分鐘
油桶容量 10 公升 (2.64 加侖)
適用煙霧水 Antari FLG 濃煙霧水 (淡綠色)
Antari FLR 淡煙霧水 (淡紅色)

適用環溫 0°C - 40°C (32°F - 104°F)
控制方式 手動控制, 定時控制, DMX 512
無線控制 (選配)

DMX 512 頻道 佔用 1 頻道
連接座 Neutrik Powercon (主電源)
XLR 3-pin 及 5-pin (DMX)

選擇性配件 M-31 無線控制模組
FX-5 飛行箱
M-5-HB 吊架

尺寸 長 690 寬 320 高 298 公釐
(長 27.17 寬 12.60 高 11.73 英寸)

重量 22 公斤 (48.5 磅)



M-9 RGBAW LED 氣柱機

電壓 美規: AC 100-120V, 50/60Hz 15.2A
歐規: AC 220-240V, 50/60Hz 7.6A

額定功率 1820瓦
光源 27 x 8W LED (5-in-1 LED)
加熱時間 約 14 分鐘
耗油量 400 毫升/分鐘
油桶容量 6 公升 (1.59 加侖)
適用煙霧水 Antari FLC-6 快速消散煙霧水

適用環溫 0°C - 40°C (32°F - 104°F)
輸出高度 約 10 公尺高
控制方式 手動控制, 定時控制, DMX 512,
主從模式, 無線控制
無線DMX (選配)

DMX 512 頻道 佔用 10 / 15 / 25 頻道
連接座 Neutrik TRUE 1 Connector (主電源)
XLR 3-pin 及 5-pin (DMX)

選擇性配件 WTR-90 無線 DMX 控制模組
尺寸 長 393 寬 321 高 420 公釐
(長 15.47 寬 12.63 高 16.53 英寸)

重量 25 公斤 (55.1 磅)



M-10 專業舞台而誕生的煙霧機

Patent No. (TAIWAN) 363449 099885 D155178

電壓 歐規: AC 220-240V, 50/60Hz 13A

額定功率 3000瓦
加熱時間 約 9.5 分鐘
耗油量 250 毫升/分鐘
油桶容量 10 公升 (2.64 加侖)
適用煙霧水 Antari FLG 濃煙霧水 (淡綠色)
Antari FLR 淡煙霧水 (淡紅色)

適用環溫 0°C - 40°C (32°F - 104°F)
控制方式 手動控制, 定時控制, DMX 512
無線控制 (選配)

DMX 512 頻道 佔用 1 頻道
連接座 Neutrik Powercon (主電源)
XLR 3-pin 及 5-pin (DMX)

選擇性配件 M-30 Pro 無線控制模組
FX-5 飛行箱
尺寸 長 690 寬 320 高 298 公釐
(長 27.17 寬 12.60 高 11.73 英寸)

重量 21 公斤 (46.30 磅)



M-11 雙噴嘴舞台煙霧機

電壓 美規: AC 100-120V, 50/60Hz 13.3A
歐規: AC 220-240V, 50/60Hz 6.67A

額定功率 1600瓦
加熱時間 約 13 分鐘
耗油量 400 毫升/分鐘
油桶容量 10 公升 (2.64 加侖)
適用煙霧水 Antari FLG 濃煙霧水 (淡綠色)
Antari FLR 淡煙霧水 (淡紅色)
Antari FLZ 長效型煙霧水 (橙色)

適用環溫 0°C - 40°C (32°F - 104°F)
控制方式 手動控制, 定時控制, DMX 512
無線控制 (選配)
無線DMX (選配)

DMX 512 頻道 佔用 1 or 3 頻道
連接座 Neutrik TRUE 1 Connector (主電源)
XLR 3-pin 及 5-pin (DMX)

選擇性配件 W-DMX-PCBR 無線 DMX
WTR-20 無線控制模組
WTR-70 無線 DMX 及無線控制器
WTR-80 無線控制模組
WTR-90 無線DMX

尺寸 長 675 寬 320 高 285 公釐
(長 26.57 寬 12.6 高 11.22 英寸)

重量 25 公斤 (55.1 磅)



F-1 薄霧機

Patent No. (TAIWAN) 518188 D157441 537058

電壓	美規 : AC 100-120V, 50/60Hz 6.8A 歐規 : AC 220-240V, 50/60Hz 3.5A
額定功率	800瓦
加熱時間	約 4.5 分鐘
耗油量	8.5 毫升/分鐘
油桶容量	2.4 公升 (0.63加侖)
適用煙霧水	Antari FLG 濃煙霧水(淡綠色)
運作時間	(最大輸出量下) 4.5 小時
適用環溫	0°C - 40°C (32°F - 104°F)
控制方式	手動控制, DMX 512, 定時控制, 無線控制 (選配) 無線 DMX (選配)
DMX 512頻道 連接座	佔用 2 頻道 Neutrik Powercon (主電源) XLR 3-pin 及 5-pin (DMX)
選擇性配件	W-DMX-PCBR 無線 DMX 512 WTR-10 無線控制 WTR-40 無線 DMX 512 及 W-1 無線控制模組 WTR-50 無線控制器 WTR-60 無線 DMX 512
尺寸	長 618 寬 275 高 327 公釐 (長 24.33 寬 10.83 高 12.87 英寸)
重量	14.1 公斤 (31.09 磅)



F-4 薄霧機

電壓	美規 : AC 100-120V, 50/60Hz 12.5A 歐規 : AC 220-240V, 50/60Hz 6.3A
額定功率	1450 瓦
加熱時間	約 1 分鐘
耗油量	6.7 毫升/分鐘
油桶容量	5 公升 (1.32加侖)
適用煙霧水	Antari FLG-5E 濃煙霧水歐洲油桶(淡綠色)
運作時間	(最大輸出量) 12 小時
適用環溫	0°C - 40°C (32°F - 104°F)
控制方式	手動控制, DMX 512, 定時控制, 無線 DMX (選配)
DMX 512頻道 連接座	佔用 2 頻道 XLR 3-pin 及 5-pin (DMX)
選擇性配件	W-DMX-PCBR 無線 DMX 尺寸 長 545 寬 458 高 285 公釐 (長 21.46 寬 18.03 高 11.22 英寸)
重量	20.3 公斤 (44.75 磅)



F-7 煙霧 / 薄霧兩用機

Patent No. (CHINA) ZL201210471041.X ZL201220615399.0
(TAIWAN) 363449 099885 D155178 M448321

電壓	美規 : AC 100-120V, 50/60Hz 13.5A 歐規 : AC 220-240V, 50/60Hz 7A
額定功率	1600 瓦
加熱時間	約 8 分鐘
耗油量	Fog 濃霧模式 : 140 毫升/分鐘 Faze 薄霧模式 : 28 毫升/分鐘
油桶容量	5 公升 (1.32 加侖)
適用煙霧水	Antari FLG-5E 濃煙霧水 歐洲油桶 (淡綠色)
運作時間	薄霧模式: (最大輸出量下) 2.8 小時
適用環溫	0°C - 40°C (32°F - 104°F)
控制方式	手動控制, DMX 512, 定時控制, 無線 DMX
DMX 512頻道 連接座	佔用 3 頻道 Neutrik Powercon (主電源) XLR 3-pin 及 5-pin (DMX)
尺寸	長 728 寬 428 高 719 公釐 (長 28.66 寬 16.85 高 28.31 英寸)
重量	52.5 公斤 (115.74 磅)



HAZER



HZ-100 經典薄霧型特效煙機

Patent No. (TAIWAN) 278419 302767

電壓	美規 : AC 100-120V, 50/60Hz 1.5A 歐規 : AC 220-240V, 50/60Hz 0.8A
額定功率	180瓦
耗油量	0.7 毫升/分鐘
油桶容量	2.5 公升 (0.66 加侖)
適用煙霧水	Antari HZL 特效煙霧油
運作時間	(最大輸出量下) 60 小時
適用環溫	0°C - 40°C (32°F - 104°F)
控制方式	手動控制 定時控制 (選配) 無線控制 (選配)
連接座	IEC (主電源)
選擇性配件	HC-1 有線定時控制器 HCR-1 無線控制器
尺寸	長 484 寬 250 高 294 公釐 (長 19.06 寬 9.84 高 11.57 英寸)
重量	12 公斤 (26.46 磅)



HZ-350 薄霧型特效煙機

Patent No. (TAIWAN) 278419 302767

電壓	美規 : AC 100-120V, 50/60Hz 3.25A 歐規 : AC 220-240V, 50/60Hz 1.7A
額定功率	390瓦
耗油量	0.8 毫升/分鐘
油桶容量	2.5 公升 (0.66 加侖)
適用煙霧水	Antari HZL 特效煙霧油
運作時間	(最大輸出量下) 52 小時
適用環溫	0°C - 40°C (32°F - 104°F)
控制方式	手動控制, 定時控制, DMX, 無線控制
佔用 1 頻道	
連接座	IEC (主電源) XLR 5-pin (DMX)
選擇性配件	HC-1 有線控制器
尺寸	長 492 寬 273 高 315 公釐 (長 19.37 寬 10.75 高 12.40 英寸)
重量	14.2 公斤 (31.31 磅)



HZ-400 薄霧型特效煙機

Patent No. (TAIWAN) 278419 302767

電壓	美規 : AC 100-120V, 50/60Hz 3.92A 歐規 : AC 220-240V, 50/60Hz 2A
額定功率	470瓦
耗油量	1.1 毫升/分鐘
油桶容量	2.5 公升 (0.66 加侖)
適用煙霧水	Antari HZL 特效煙霧油
運作時間	(最大輸出量下) 37 小時
適用環溫	0°C - 40°C (32°F - 104°F)
控制方式	手動控制, 定時控制, DMX, 無線控制 (選配)
佔用 1 頻道	
連接座	IEC (主電源) XLR 3-pin (DMX)
選擇性配件	HCR-1 無線控制器
尺寸	長 500 寬 320 高 319 公釐 (長 19.69 寬 12.60 高 12.56 英寸)
重量	18.5 公斤 (40.79 磅)



CONFORMS TO
ANSI/UL STD.499
CERTIFIED TO
CSA STD.
C22.2 NO.64

HZ-500 薄霧型特效煙機

Patent No. (TAIWAN) 278419 302767

電壓	美規 : AC 100-120V, 50/60Hz 4.2A 歐規 : AC 220-240V, 50/60Hz 2A
額定功率	120V 500瓦 240V 480瓦
耗油量	1.1 毫升/分鐘
油桶容量	2.5 公升 (0.66 加侖)
適用煙霧水	Antari HZL 特效煙霧油
運作時間	(最大輸出量下) 37 小時
適用環溫	0°C - 40°C (32°F - 104°F)
控制方式	手動控制, 定時控制, DMX 512
DMX 512 頻道	佔用 1 頻道
連接座	IEC (主電源) XLR 5-pin (DMX)
尺寸	長 490 寬 351 高 338 公釐 (長 19.29 寬 13.82 高 13.31 英寸)
重量	31.5 公斤 (69.45 磅)



HZ-1000 薄霧型特效煙機

電壓	美規 : AC 100-120V, 50/60Hz 9.6A 歐規 : AC 220-240V, 50/60Hz 4.8A
額定功率	1150 瓦
耗油量	2.2 毫升/分鐘
油桶容量	6.4 公升 (1.69 加侖)
適用煙霧水	Antari HZL 特效煙霧油
運作時間	(最大輸出量下) 40 小時
適用環溫	0°C - 40°C (32°F - 104°F)
控制方式	手動控制, 定時控制, DMX 512, 無線 DMX (選配)
DMX 512 頻道	佔用 2 頻道
連接座	Neutrik TRUE 1 Connector (主電源) XLR 3-pin 及 XLR 5-pin (DMX)
選擇性配件	W-DMX-PCBR 無線 DMX 模組
尺寸	長 690 寬 510 高 610 公釐 (長 27.16 寬 20.07 高 24.01 英寸)
重量	74.6 公斤 (164.46 磅)



WIRELESS
CONTROL



CONFORMS TO
ANSI/UL STD.499
CERTIFIED TO
CSA STD.
C22.2 NO.64

W-508 無線控制煙霧機

電壓	美規 : AC 100-120V, 50/60Hz 6.7A 歐規 : AC 220-240V, 50/60Hz 3.5A
額定功率	800 瓦
加熱時間	約 2 分鐘
耗油量	13 毫升/分鐘
油桶容量	0.8 公升 (0.21 加侖)
適用煙霧水	Antari FLG 濃煙霧水 (淡綠色) Antari FLR 淡煙霧水 (淡紅色)
運作時間	(最大輸出量下) 60 分鐘
適用環溫	0°C - 40°C (32°F - 104°F)
控制方式	手動控制, 無線控制
尺寸	長 315 寬 128 高 218 公釐 (長 12.40 寬 5.04 高 8.58 英寸)
重量	3.8 公斤 (8.38 磅)



CONFORMS TO
ANSI/UL STD.499
CERTIFIED TO
CSA STD.
C22.2 NO.64



W-510 無線控制煙霧機

電壓	美規 : AC 100-120V, 50/60Hz 8.5A 歐規 : AC 220-240V, 50/60Hz 4.5A
額定功率	120V 1000瓦 240V 1070 瓦
加熱時間	約 13 分鐘
耗油量	90 毫升/分鐘
油桶容量	2.8 公升(0.74 加侖)
適用煙霧水	Antari FLG 濃煙霧水(淡綠色) Antari FLR 淡煙霧水(淡紅色)
運作時間	(最大輸出量下) 30 分鐘
適用環溫	0°C - 40°C (32°F - 104°F)
控制方式	DMX 512, 無線控制器
DMX 頻道	佔用 1 頻道
連接座	IEC (主電源) XLR 3-pin (DMX)
選擇性配件	W-510-HB 吊架
尺寸	長 487 寬 250 高 223 公釐 (長 19.17 寬 9.84 高 8.78 英寸)
重量	11.4 公斤 (25.13 磅)



W-515D 內建無線 DMX & 無線控制煙霧機

Patent No. (CHINA) ZL201210471041.X Z1L201220615399.0
(TAIWAN) M448321

電壓	美規 : AC 100-120V, 50/60Hz 9A 歐規 : AC 220-240V, 50/60Hz 4.5A
額定功率	1500瓦
加熱時間	約 10 分鐘
耗油量	100 毫升/分鐘
油桶容量	6 毫升/分鐘
適用煙霧水	Antari FLG-6 濃煙霧水(淡綠色) Antari FLR-6 淡煙霧水(淡紅色)
適用環溫	0°C - 40°C (32°F - 104°F)
控制方式	手動控制, 定時控制, DMX 512, 無線控制, 無線 DMX
DMX 512頻道	佔用 1 頻道
連接座	Neutrik Powercon (主電源) XLR 3-pin 及 5-pin (DMX)
選擇性配件	FX-5 飛行箱 W-515-HB 吊架
尺寸	長 561 寬 278 高 265 公釐 (長 22.09 寬 10.94 高 10.43 英寸)
重量	14.5 公斤 (31.97 磅)



W-530D 內建無線 DMX & 無線控制煙霧機

Patent No. (CHINA) ZL201210471041.X Z1L201220615399.0
(TAIWAN) M448321

電壓	歐規 : AC 220-240V, 50/60Hz 4.5A
額定功率	2570瓦
加熱時間	約 12 分鐘
耗油量	160 毫升/分鐘
油桶容量	6 公升 (1.59 加侖)
適用煙霧水	Antari FLG-6 濃煙霧水(淡綠色) Antari FLR-6 淡煙霧水(淡紅色)
適用環溫	0°C - 40°C (32°F - 104°F)
控制方式	手動控制, 定時控制, DMX 512, 無線控制, 無線 DMX
DMX 512頻道	佔用 1 頻道
連接座	Neutrik Powercon (主電源) XLR 3-pin 及 5-pin (DMX)
選擇性配件	FX-5 飛行箱 W-515-HB 吊架
尺寸	長 581 寬 278 高 265 公釐 (長 22.87 寬 10.94 高 10.43 英寸)
重量	19.1 公斤 (42.11 磅)



W-101 無線控制泡泡機

Patent No. (CHINA) ZL201030229414.4

電壓	美規 : AC 100-120V, 50/60Hz 0.25A 歐規 : AC 220-240V, 50/60Hz 0.13A
額定功率	30瓦
耗油量	8.3 毫升/分鐘
油桶容量	0.7 公升 (0.18加侖)
適用泡泡水	Antari BL 泡泡水
運作時間	(最大輸出量下) 1.4 小時
適用環溫	5°C - 40°C (41°F - 104°F)
控制方式	手動控制, 無線控制
尺寸	長 350 寬 170 高 217 公釐 (長 13.78 寬 6.69 高 8.54 英寸)
重量	4.8 公斤 (10.58 磅)



W-715 氣柱機

Patent No. (CHINA) ZL201210471041.X ZL201220615399.0
(TAIWAN) M448321 537058

電壓	美規: AC 100-120V, 50/60Hz 14A 歐規: AC 220-240V, 50/60Hz 7A
額定功率	1680瓦
加熱時間	約 7.5 分鐘
耗油量	300 毫升/分鐘
油桶容量	2.4 公升 (0.63 加侖)
適用煙霧水	Antari FLC 快速消散煙霧水
適用環溫	0°C - 40°C (32°F - 104°F)
輸出高度	約 8 公尺高
控制方式	手動控制, 定時控制, DMX 512, 無線控制

DMX 512 頻道	佔用 1 頻道
連接座	Neutrik Powercon (主電源) XLR 3-pin 及 5-pin (DMX)
選擇性配件	FX-4 飛行箱
尺寸	長 448 寬 295 高 210 公釐 (長 17.64 寬 11.61 高 8.27 英寸)
重量	15.5 公斤 (34.17 磅)



IP-1000 防潑水煙霧機

Patent No. (TAIWAN) M400357 D142035

電壓	美規: AC 100-120V, 50/60Hz 9A 歐規: AC 220-240V, 50/60Hz 4.5A
額定功率	1070 瓦
加熱時間	約 11.5 分鐘
耗油量	90 毫升/分鐘
適用煙霧水	Antari FLG 濃煙霧水 (淡綠色) Antari FLR 淡煙霧水 (淡紅色)
適用環溫	0°C - 40°C (32°F - 104°F)
控制方式	手動控制
尺寸	長 355 寬 249 高 203 公釐 (長 13.98 寬 9.80 高 7.99 英寸)
重量	8.8 公斤 (19.40 磅)

IP63



IP-1500 防潑水煙霧機

Patent No. (TAIWAN) M400357 D142035

電壓	美規: AC 100-120V, 50/60Hz 13A 歐規: AC 220-240V, 50/60Hz 6.5A
額定功率	1550 瓦
加熱時間	約 9 分鐘
耗油量	100 毫升/分鐘
適用煙霧水	Antari FLG 濃煙霧水 (淡綠色) Antari FLR 淡煙霧水 (淡紅色)
適用環溫	0°C - 40°C (32°F - 104°F)
控制方式	手動控制, 定時控制, DMX 512, 無線控制
DMX 512 頻道	佔用 1 頻道
尺寸	長 465 寬 222 高 250 公釐 (長 18.31 寬 8.74 高 9.84 英寸)
重量	13.5 公斤 (29.76 磅)



IP63





DNG-100 煙霧冷卻機

Patent No. (TAIWAN) 113549

電壓	歐規 : AC 100-120V, 50/60Hz 美規 : AC 220-240V, 50/60Hz
冷媒	120V R- 404A, 1.39磅 (0.63 公斤) 240V R- 404A, 1.39磅 (0.63 公斤)
啟動電流	120V / 61A 240V / 21A
額定電流	120V / 6.7A 240V / 3.2 A
額定功率	120V 750瓦 240V 600瓦
適用環溫	5°C - 40°C (41°F - 104°F)
控制方式	手動開關
選擇性配件	FTA-1, FTA-2A, FTA-3, FTA-11
尺寸	長 784 寬 608 高 479 公釐 (長 30.86 寬 23.93 高 18.85 英寸)
重量	72 公斤 (158.73 磅)

ICE-101 冰塊機

Patent No. (TAIWAN) 518189 540418

電壓	美規 : AC 100-120V, 50/60Hz 9.5A 歐規 : AC 220-240V, 50/60Hz 5A
額定功率	1130瓦
加熱時間	約 4.5 分鐘
耗油量	25 毫升/分鐘
油桶容量	2.5 公升 (0.66加侖)
適用煙霧水	Antari FLL 低煙效果專用煙霧水 Antari FLC 快速消散煙霧水 Antari FLR 淡煙霧水(淡紅色)
適用環溫	0°C - 40°C (32°F - 104°F)
輸出量	43 平方米 / 分鐘
控制方式	手動控制, 定時控制, DMX 512
DMX 512頻道	佔用 1 頻道
連接座	連接座 IEC (主電源) XLR 3-pin (DMX)
尺寸	長 660 寬 355 高 443 公釐 (長 25.98 寬 13.98 高 17.44 英寸)
重量	24.4 公斤 (53.79 磅)



DNG-200 低煙機

電壓	美規 : AC 100-120V, 50/60Hz 歐規 : AC 220-240V, 50/60Hz
冷媒	120V R- 404A, 1.98LB (0.9Kg) 240V R- 404A, 1.98LB (0.9Kg)
啟動電流	120V / 61A 240V / 21A
額定功率	120V / 6.7A 240V / 3.2A
煙機額定功率	120V / 1600W 12A 240V / 1600W 10.5A
加熱時間	120V / 約 24 分鐘 240V / 約 12 分鐘
耗油量	100 毫升/分鐘
油桶容量	10 公升 (2.64 加侖)
適用煙霧水	Antari FLL-10 低煙效果專用煙霧水
適用環溫	5°C - 40°C (41°F - 104°F)
輸出量	80 平方米 / 分鐘
控制方式	手動控制, 定時控制, DMX 512
DMX 512頻道	佔用 1 頻道
連接座	Neutrik Powercon (主電源) XLR 3-pin 及 5-pin (DMX)
選擇性配件	FDNG-250 飛行箱
尺寸	長 780 寬 608 高 715 公釐 (長 30.7 寬 23.93 高 28.15 英寸)
重量	120 公斤 (264.55 磅)



DNG-250 低煙機

電壓	美規 : AC 100-120V, 50/60Hz 歐規 : AC 220-240V, 50/60Hz	適用環溫	5°C - 40°C (41°F - 104°F)
電流	120V R- 404A, 1.76磅 (0.8 公斤) 240V R- 404A, 1.76磅 (0.8 公斤)	輸出量	120 平方米 / 分鐘
啟動電流	120V / 77.4A 240V / 36.1A	控制方式	手動控制, 定時控制, DMX 512
額定電流	120V / 14.2A 240V / 6.5A	DMX 512頻道	佔用 2 頻道
煙機額定功率	120V / 1600W 13.5A 240V / 1600W 6.8A	連接座	Neutrik Powercon (主電源) XLR 3-pin 及 5-pin (DMX)
加熱時間	約 6 分鐘	選擇性配件	FDNG-250 飛行箱
耗油量	100 毫升/分鐘	尺寸	長 780 寬 608 高 715 公釐 (長 30.7 寬 23.93 高 28.15 英寸)
油桶容量	10 公升 (2.64 加侖)	重量	130 公斤 (286.6 磅)
適用煙霧水	Antari FLL-10 低煙效果專用煙霧水		



BATTERY POWERED



MB-1 手提式煙霧機

電壓	DC 12V (充電式電池) AC 100-240V, 50/60Hz (充電器)
額定功率	75瓦
加熱時間	約1秒鐘
耗油量	1.1 毫升 / 分鐘
油桶容量	110 毫升 (0.03 加侖)
適用煙霧水	Antari FLM-05S 煙霧水
適用環溫	0°C - 40°C (32°F - 104°F)
控制模式	手動控制 定時控制 (選配) 無線控制 (選配)
選擇性配件	DCP-12 假電池與電源轉換器 MCT-2 有線定時控制器 MCR-1F 無線控制器
尺寸	長 228 寬 66 高 112 公釐 (長 8.94 寬 2.60 高 4.41 英寸)
重量	1 公斤 (無電池) (2.2 磅) 1.8 公斤 (含電池) (3.97 磅)



MB-20X 手提式煙霧機

電壓	DC 12V (充電式電池) AC 100-240V, 50/60Hz (電池充電器)
額定功率	600瓦
加熱時間	約 1 秒
耗油量	16 毫升/分鐘
油桶容量	0.4 公升 (0.11加侖)
適用煙霧水	Antari FLM-05P 煙霧水
適用環溫	0°C - 40°C (32°F - 104°F)
控制方式	DMX512, 手動控制, 無線控制 (選配) 有線控制器 (選配)
DMX 512頻道	佔用 1 頻道
連接座	XLR 3-pin (DMX)
選擇性配件	Z-3 有線控制器 WTR-20 無線控制模組 MB-20S 電源轉換底座
尺寸	長 293 寬 108 高 238 公釐 (長 11.54 寬 4.25 高 9.37 英寸)
重量	8.5 公斤 (18.74 磅)



MB-55 手提式煙霧機

電壓	美規 : AC 100-120V, 50/60Hz 12A 歐規 : AC 220-240V, 50/60Hz 6A
額定功率	1450瓦
加熱時間	約 7.5 分鐘
耗油量	110 毫升/分鐘
適用耗材	Antari FLP-700 氣壓罐
適用環溫	0°C - 40°C (32°F - 104°F)
控制方式	手動控制
DMX 512頻道	佔用 1 頻道
連接座	IEC (主電源)
選擇性配件	FCR-1 無線控制器
尺寸	長 346 寬 152 高 251 公釐 (長 13.62 寬 5.98 高 9.88 英寸)
重量	10.2 公斤 (22.49 磅)



S-100X 雪花機

電壓	美規 : AC 100-120V, 50/60Hz 7.5A 歐規 : AC 220-240V, 50/60Hz 3.8A
額定功率	880瓦
耗油量	160 毫升/分鐘
油桶容量	5 公升 (1.32加侖)
適用雪花水	Antari SL-5 雪花水 Antari SL-5A 雪花水 Antari SL-5N 新配方雪花水 Antari SL-5AN 新配方雪花水 Antari SL-5H 極致乾燥雪花水 Antari SL-5C 抗凍型雪花水
適用環溫	5°C – 40°C (41°F – 104°F)
控制方式	手動控制, DMX 512
DMX 512頻道	佔用 1 頻道
連接座	IEC (主電源) XLR 3-pin (DMX)
選擇性配件	SW-300-FB 地板架
尺寸	長 505 寬 276 高 310 公釐 (長 19.88 寬 10.87 高 12.20 英寸)
重量	11 公斤 (24.25 磅)



S-200X 雪花機

電壓	美規 : AC 100-120V, 50/60Hz 7.5A 歐規 : AC 220-240V, 50/60Hz 3.8A
額定功率	880瓦
耗油量	140 毫升/分鐘
油桶容量	5 公升 (1.32加侖)
適用雪花水	Antari SL-5 雪花水 Antari SL-5A 雪花水 Antari SL-5N 新配方雪花水 Antari SL-5AN 新配方雪花水 Antari SL-5H 極致乾燥雪花水 Antari SL-5C 抗凍型雪花水
適用環溫	5°C – 40°C (41°F – 104°F)
控制方式	手動控制, DMX 512
DMX 512頻道	佔用 1 頻道
連接座	IEC (主電源) XLR 3-pin (DMX)
選擇性配件	SW-300-FB 地板架
尺寸	長 505 寬 276 高 310 公釐 (長 19.88 寬 10.87 高 12.20 英寸)
重量	11.5 公斤 (25.35 磅)

SW-250 / SW-250X 無線控制雪花機

Patent No. (TAIWAN) 309095 M444496 I487558

SW-250

電壓	美規 : AC 100-120V, 50/60Hz 10.8A 歐規 : AC 220-240V, 50/60Hz 3.8A
額定功率	120V 1290瓦 240V 880瓦
耗油量	140 毫升/分鐘
油桶容量	5 公升 (1.32 加侖)
適用雪花水	Antari SL-5 雪花水 Antari SL-5A 雪花水 Antari SL-5N 新配方雪花水 Antari SL-5AN 新配方雪花水 Antari SL-5H 極致乾燥雪花水 Antari SL-5C 抗凍型雪花水
適用環溫	5°C – 40°C (41°F – 104°F)
控制方式	手動控制, 定時控制 DMX 512, 無線控制
DMX 512頻道	佔用 1 頻道
連接座	IEC (主電源) XLR 5-pin (DMX)
選擇性配件	SC-2 有線控制器 SW-300-FB 地板架
尺寸	長 539 寬 276 高 310 公釐 (長 21.22 寬 10.87 高 12.20 英寸)
重量	11.5 公斤 (25.35 磅)

SW-250X

選擇性配件	WTR-10 無線控制器 SC-2 有線控制器 SW-300-FB 地板架
-------	---

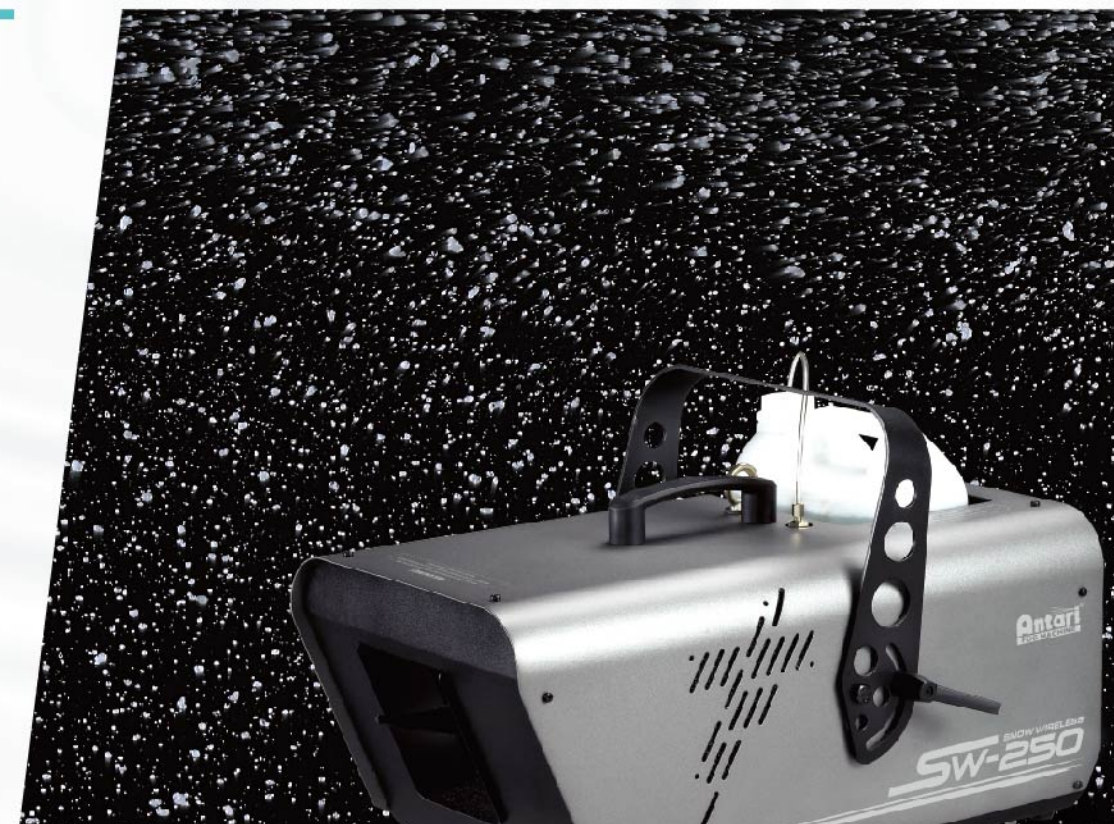

CONFORMS TO
ANSI/UL STD. 73
CERTIFIED TO
CAN/CSA STD.
C22.2 NO. 68-09





SW-300 無線控制雪花機



電壓	美規 : AC 100-120V, 50/60Hz 7.5A 歐規 : AC 220-240V, 50/60Hz 3.8A
額定功率	880瓦
耗油量	280 毫升/分鐘
油桶容量	5 公升 (1.32 加侖)
適用雪花水	Antari SL-5N 新配方雪花水 Antari SL-5AN 新配方雪花水 Antari SL-5H 極致乾燥雪花水 Antari SL-5C 抗凍型雪花水
適用環溫	5°C - 40°C (41°F - 104°F)
控制方式	手動控制, 定時控制, DMX 512, 無線控制
DMX 512頻道 連接座	佔用 2 頻道 IEC (主電源)
選擇性配件	XLR 5-pin (DMX) SC-3 有線控制器 SW-300-FB 地板架
尺寸	長 500 寬 276 高 311.8 公釐 (長 19.68 寬 10.87 高 12.27 英寸)
重量	11.5 公斤 (25.35 磅)

S-500 / S-500L 雪花機

Patent No. (USA) US9696080B2
(CHINA) ZL201520868201.3
(TAIWAN) M515900 104135697

S-500

電壓	美規 : AC 100-120V, 50/60Hz 7.5A 歐規 : AC 220-240V, 50/60Hz 3.8A
額定功率	120V 900瓦 240V 890瓦
耗油量	400 毫升/分鐘
油桶容量	20 公升 (5.28 加侖)
適用雪花水	Antari SL-20N 新配方雪花水 Antari SL-20AN 新配方雪花水 Antari SL-20H 極致乾燥雪花水 Antari SL-20C 抗凍型雪花水
適用環溫	5°C - 40°C (41°F - 104°F)
控制方式	手動控制, 定時控制, DMX 512 無線控制 (選配) 無線DMX (選配)
DMX 512頻道 連接座	佔用 2 頻道 Neutrik Powercon (主電源) XLR 3-pin 及 5-pin (DMX)
選擇性配件	W-DMX-PCBR 無線 DMX 控制模組 WTR-20 無線控制模組 WTR-70 無線 DMX 及 無線控制模組 WTR-80 無線控制模組 WTR-90 無線 DMX SC-3 有線控制器 ST-10 10 米延長管 PM-1 旋轉台
尺寸	長 592 寬 551 高 651 公釐 (長 23.31 寬 21.69 高 25.63 英寸)
重量	37.2 公斤 (82.01 磅)

S-500L

尺寸	長 803 寬 603 高 651 mm (長 31.61 寬 23.74 高 25.63 英寸)
重量	46.4 公斤 (102.29 磅)



CONFORMS TO
ANSI/UL STD.73
CERTIFIED TO
CAN/CSA STD.
C22.2 NO.68-09





S-120 泡沫機

電壓	美規 : AC 100-120V, 50/60Hz 7.5A 歐規 : AC 220-240V, 50/60Hz 3.8A
額定功率	880瓦
耗油量	350 毫升/分鐘
油桶容量	5 公升 (1.32加侖)
適用雪花水	Antari SL 雪花水
適用環溫	5°C - 40°C (41°F - 104°F)
控制方式	手動控制
連接座	IEC (主電源)
尺寸	長 600 寬 260 高 300 公釐 (長 23.62 寬 10.24 高 11.8 英寸)
重量	12 公斤 (26.46 磅)



B-100 / B-100X 泡泡機

僅B-100X機型有控制功能

電壓	美規 : AC 100-120V, 50/60Hz 0.25A 歐規 : AC 220-240V, 50/60Hz 0.13A
額定功率	120V 30瓦 240V 32瓦
輸出量	8.3 毫升/分鐘
油桶容量	0.7 公升 (0.18加侖)
適用泡泡水	Antari BL 泡泡水
運作時間	(最大輸出量下) 1.4 小時
適用環溫	5°C - 40°C (41°F - 104°F)
控制方式	手動控制 定時控制 (選配) 無線控制 (選配)
選擇性配件	Z-10 有線控制器 (B-100X) BCT-1 定時控制器 (B-100X) BCR-1 無線控制器 (B-100X)
尺寸	長 341 寬 170 高 217 公釐 (長 13.43 寬 6.69 高 8.54 英寸)
重量	4.2 公斤 (9.26 磅)



CONFORMS TO
ANSI/UL STD. 73
CERTIFIED TO
CAN/CSA STD.
C22.2 NO. 68-09



B-200 高輸出量型泡泡機

電壓	美規 : AC 100-120V, 50/60Hz 1A 歐規 : AC 220-240V, 50/60Hz 0.5A
額定功率	120瓦
耗油量	50 毫升/分鐘
油桶容量	2 公升 (0.53加侖)
適用泡泡水	Antari BL 泡泡水
運作時間	(最大輸出量下) 40 分鐘
適用環溫	5°C - 40°C (41°F - 104°F)
控制方式	手動控制, DMX 512 定時控制 (選配) 無線控制 (選配)
DMX 512頻道 連接座	佔用 1 頻道 IEC (主電源) XLR 5-pin (DMX)
選擇性配件	BCT-1 定時控制器 BCR-1 無線控制器
尺寸	長 421 寬 250 高 213 公釐 (長 16.57 寬 9.84 高 8.39 英寸)
重量	11 公斤 (24.25 磅)



WIND



AF-3 / AF-3X 特效風扇 / 無電源輸出功能

電壓	美規 : AC 100-120V, 50/60Hz 1.1A 歐規 : AC 220-240V, 50/60Hz 0.53A
額定功率	127瓦
適用環溫	0°C - 40°C (32°F - 104°F)
風量	530 立方英尺/分 (50Hz) 600 立方英尺/分 (60Hz)
風速	轉數 750 - 2550 轉 (50Hz) 轉數 750 - 2800 轉 (60Hz)
控制方式	手動控制, DMX 512 無線控制器 (選配)
DMX 512頻道	佔用 1 頻道
連接座	Neutrik Powercon (主電源) XLR 5-pin (DMX)
選擇性配件	WTR-10 無線控制模組 Z-3 有線控制器
尺寸	長 124 寬 316 高 368 公釐 (長 4.88 寬 12.44 高 14.49 英寸)
重量	6 公斤 (13.23 磅)



AF-4 / AF-4R 特效風扇

電壓	美規 : AC 100-120V, 50/60Hz 0.85A 歐規 : AC 220-240V, 50/60Hz 0.42A
額定功率	100瓦
適用環溫	0°C - 40°C (32°F - 104°F)
風量	1187 立方英尺/分 (AC 110V / 60 Hz) 1035 立方英尺/分 (AC 220V / 60 Hz)
風速	轉速 1242 - 1480 轉 (AC 110V / 60Hz) 轉速 1175 - 1289 轉 (AC 220V / 60Hz)
控制方式	手動控制, 定時控制, DMX 512 無線控制器 (選配)
DMX 512頻道	佔用 1 頻道
連接座	XLR 5-pin (DMX)
選擇性配件	WTR-20 無線控制模組 Z-3 有線控制器
尺寸	長 353 寬 377 高 517 公釐 (長 13.90 寬 14.84 高 20.35 英寸)
重量	9 公斤 (19.84 磅)



AF-5X / AF-5XR 特效風扇

電壓	美規 : AC 100-120V, 50/60Hz 13A 歐規 : AC 220-240V, 50/60Hz 7.25A
額定功率	1600瓦
適用環溫	0°C - 40°C (32°F - 104°F)
風量	1743 立方英尺/分 (高速) 1567 立方英尺/分 (中速) 1351 立方英尺/分 (低速)
風速	轉速 1242 - 1480 轉 (AC 110V / 60Hz) 轉速 1175 - 1289 轉 (AC 220V / 60Hz)
控制方式	手動控制, 定時控制, DMX 512 無線控制 (選配)
DMX 512頻道	佔用 1 頻道
連接座	XLR 5-pin (DMX)
選擇性配件	WTR-10 無線控制模組 (僅適用於AF-5R機型) AF-5-HB 吊架
尺寸	長 558 寬 465 高 578 公釐 (長 21.97 寬 18.31 高 22.76 英寸)
重量	17.5 公斤 (38.58 磅)



FT-20X DC12V 便攜式充電型消防演練煙霧機

電壓	DC 12V (充電式電池) AC 100-240V, 50/60Hz (電池充電器)
額定功率	600瓦
加熱時間	(約) 1 秒
耗油量	16 毫升/分鐘
油桶容量	0.4公升 (0.11加侖)
適用煙霧水	Antari FLM-05P 煙霧水
適用環溫	0°C – 40°C (32°F – 104°F)
控制方式	DMX512, 手動控制, 無線控制 (選配) 有線控制器 (選配)
DMX 512頻道 連接座	佔用 1 頻道 XLR 3-pin (DMX)
選擇性配件	WTR-20 無線控制模組 Z-3 有線控制器 FT-20XS 電源轉換底座
尺寸	長293 寬108 高238 公釐 (長11.54 寬4.25 高9.37 英寸)
重量	8.5 公斤 (18.74 磅)



FT-50 / FT-55 便攜式無幫浦可離電用
消防演練煙霧機

Patent No. (TAIWAN) 537058

FT-50	
電壓	美規 : AC 100-120V, 50/60Hz 12A 歐規 : AC 220-240V, 50/60Hz 6A
額定功率	1450瓦
加熱時間	(約) 7.5 分鐘
耗油量	110 毫升/分鐘
適用煙霧水	Antari FLP-700 氣壓罐
適用環溫	0°C – 40°C (32°F – 104°F)
控制方式	手動控制 IEC (主電源)
連接座	長346 寬152 高251 公釐 (長13.62 寬5.98 高9.88 英寸)
尺寸	
重量	9.8 公斤 (21.61 磅)
FT-55	
選擇性配件	FCR-1 無線控制器
尺寸	長346 寬152 高251 公釐 (長13.62 寬5.98 高9.88 英寸)
重量	10.2 公斤 (22.49 磅)



FT-100 消防演練煙霧機

電壓	美規 : AC 100-120V, 50/60Hz 12A 歐規 : AC 220-240V, 50/60Hz 6A
額定功率	120V 1500瓦 240V 1450瓦
加熱時間	約 8.5 分鐘
耗油量	100 毫升/分鐘
油桶容量	6 公升 (1.59 加侖)
適用煙霧水	Antari FLP 消防專用煙霧水
適用環溫	0°C – 40°C (32°F – 104°F)
控制方式	手動控制, 定時控制, DMX 512頻道, 無線控制
DMX 512頻道 連接座	佔用 1 頻道 Neutrik Powercon (主電源) XLR 5-pin (DMX 512)
選擇性配件	Z-3 有線控制器
尺寸	長580 寬279 高265 公釐 (長22.84 寬10.99 高10.44 英寸)
重量	14.6 公斤 (32.19 磅)



FT-200 消防演練煙霧機

Patent No. (TAIWAN) 537058

電壓	美規 : AC 100-120V, 50/60Hz 13.5A 歐規 : AC 220-240V, 50/60Hz 7A
額定功率	1600瓦
加熱時間	約 7.5 分鐘
耗油量	270 毫升/分鐘
油桶容量	2.4 公升 (0.63 加侖)
適用煙霧水	Antari FLP 消防專用煙霧水
適用環溫	0°C – 40°C (32°F – 104°F)
輸出高度	8 公尺高
控制方式	手動控制, 定時控制, DMX 512, 無線控制
DMX 512頻道 連接座	佔用 1 頻道 Neutrik Powercon (主電源) XLR 5-pin (DMX 512)
選擇性配件	Z-3 有線控制器
尺寸	長301 寬195 高414 公釐 (長11.85 寬7.68 高16.3 英寸)
重量	16 公斤 (35.28 磅)

ACCESSORIES

選擇性配件

LIQUID SUPPLY / CONTROL MODULE / REMOTE
 油量供應器 / 控制模組 / 控制器
 FLIGHT CASE / BRACKET / ADAPTOR
 飛行箱 / 吊架 / 導管線與轉接頭



LCU-2S 智慧型流量供應器

電壓 美規: AC 100-120V, 50/60Hz 0.46A
 歐規: AC 220-240V, 50/60Hz 0.23A

額定功率 55瓦

適用煙霧水 Antari 煙霧水/雪花水

適用環溫 5°C - 40°C (41°F - 104°F)

控制方式 自控

連接座 連接座 IEC (主電源)
 XLR 3-pin (數據連接)
 油量供應器

尺寸 長 179 寬 167 高 84 公釐
 (長 7.05 寬 6.57 高 3.31 英寸)

油桶 L 158 W 103 H 248 公釐
 (L6.22 W 4.06 H 9.76 英寸)

重量 油量供應器
 1.95 公斤 (4.30 磅)
 油桶
 1.8 公斤 (3.97 磅)



LCU-1S 智慧型油量供應器

電壓 美規: AC 100-120V, 50/60Hz 0.35A
 歐規: AC 220-240V, 50/60Hz 0.18A

額定功率 40瓦

耗油量 400 毫升/分鐘

適用煙霧水 Antari 煙霧水/雪花水

適用環溫 5°C - 40°C (41°F - 104°F)

控制方式 手動控制, 定時控制, DMX 512

DMX 頻道 佔用 1 頻道

連接座 IEC (主電源)

選擇性配件 XLR 3-pin (DMX)
 Z-8 有線控制器
 SC-2 有線控制器

尺寸 長 203 寬 179 高 96 公釐
 (長 7.99 寬 7.05 高 3.78 英寸)

重量 3.3 公斤 (7.28 磅)



W-1 無線發射器



- 可輕易設定及操作：按一鍵即可配對；按一鍵開始噴煙；按另一鍵停止噴煙
- 可控制多種機型：W-1 無線發射器適用於所有 Antari W 系列機型
- 現代化的金屬設計帶來無與倫比的專業感

工作距離
遙控距離約 50 公尺

- 功能**
- 無線 開/關
 - 兩種無線收發頻率可選擇：315MHz 或 433MHz

適用機型
AF-3, AF-5, F-1, HZ-350, IP-1500, M-4, SW-250, SW-300, W-101, W-510, W-508, W-515D, W-530D, W-715



W-2 無線發射器



- W-2 是進階版的W-1 無線發射器
- 相較於W-1，最大的不同就是W-2 配有4個按鍵，功能更為強大

工作距離
遙控距離約50公尺

- 功能**
- 無線開/關及調整輸出量
 - 兩種無線收發頻率可選擇：315MHz 或 433MHz

適用機型
AF-4R, , FT-20X, M-7X RGBA, M-9, M-11, MB-20, S-500, Z-390, Z-1520



W-1 接收器



W-2 接收器



W-DMXW1R
W-DMX 和 W-1 接收器



W-DMXW2R
W-DMX 和 W-2 接收器



W-DMX-PCB



W-DMXR
W-DMX 接收器

無線傳輸的距離會隨著障礙物或干擾而產生變化



01



02



03



04



05



06



07



08



09



10



11

共有兩種頻率可選：
315 MHz及 433 MHz
 無線傳輸的距離會隨著障礙物
或干擾而產生變化

01 WTR-10
W-1 無線發射器 x 1
W-1 無線接收器 x 1

適用機型
AF-3, AF-5X, F-1
SW-250X

02 WTR-20
W-2 無線發射器 x 1
W-2 無線接收器 x 1

適用機型
AF-4R, FT-20X, MB-20,
M-11, S-500, S-500L,
Z-390

03 WTR-30
W-1 無線發射器 x 1
W-2 無線接收器 x 1

適用機型
M-4

04 WTR-40
W-1 無線發射器 x 1
W-DMXW1R x 1
W-DMX-PCB x 1

適用機型
F-1

05 WTR-50
W-1 無線發射器 x 1
W-DMXW1R x 1

適用機型
F-1

06 WTR-60
W-DMX W1R x 1
W-DMX-PCB x 1

適用機型
F-1

07 WTR-70
W-2 無線發射器 x 1
W-DMX-PCB x 1
W-DMXW2R x 1

適用機型
M-11, S-500, S-500L

08 WTR-80
W-2無線發射器 x 1
W-DMXW2R x 1

適用機型
M-11, S-500, S-500L

09 WTR-90
W-DMX-PCB x 1
W-DMXW2R x 1

適用機型
M-7X RGBA, S-500,
S-500L, M-9, M-11

10 WTR-100
W-1 無線發射器 x 1
W-DMX-PCB x 1
W-DMXW2R x 1

適用機型
M-4

11 W-DMX-PCBR
W-DMX-PCB x 1
W-DMXR x 1

適用機型
CH-1, F-1, F-4, M-4, M-11
HZ-1000, S-500, S-500L



01 D-20 控制模組

線長：2 公尺
 連接頭：5 Pin 麥克風式接頭
 功能：定時、持續時間、可調量。4 種輸出量控制 / 持續輸出，大，中，小的輸出選項。DMX 位址設定開 / 關。所有的功能都能透過 LCD 螢幕來控制，且精準的設定秒數及輸出百分比。

適用機型：DNG-200 低煙機

02 M-20 控制模組

線長：2 公尺
 連接頭：5 Pin 麥克風式接頭
 功能：設定輸出時間、輸出間距、輸出量。DMX 位址設定。持續噴煙。開 / 關。所有的功能都能透過 LCD 螢幕來控制，且精準的設定秒數及輸出百分比。

適用機型：M-5, M-10

03 M-21 控制模組

線長：2 公尺
 連接頭：5 Pin 麥克風式接頭
 功能：設定輸出時間、輸出間距、輸出量 DMX 位址設定。持續噴煙。開 / 關。所有的功能都能透過 LCD 螢幕來控制，且精準的設定秒數及輸出百分比。

適用機型：M-8

04 M-30PRO 無線控制模組

線長：2 公尺
 連接頭：5 Pin 麥克風式接頭
 工作距離：遙控距離約 50 公尺
 特性：設定輸出時間、輸出間距、輸出量。DMX 位址設定。持續噴煙。開 / 關。所有的功能都能透過 LCD 螢幕來控制，且精準的設定秒數及輸出百分比。
 功能：兩種無線收發頻率可選擇：315MHz 或 433MHz

適用機型：M-5, M-10

05 M-31無線控制模組

線長：2 公尺
 連接頭：5 Pin 麥克風式接頭
 工作距離：遙控距離約 50 公尺
 特性：設定輸出時間、輸出間距、輸出量。DMX 位址設定。持續噴煙。開 / 關。所有的功能都能透過 LCD 螢幕來控制，且精準的設定秒數及輸出百分比。
 功能：兩種無線收發頻率可選擇：315MHz 或 433MHz

適用機型：M-8

06 Z-20 控制模組

線長：2 公尺
 連接：5 Pin 麥克風式接頭
 功能：設定輸出時間、輸出間距、輸出量。DMX 位址設定。持續噴煙。開 / 關。所有的功能都能透過 LCD 螢幕來控制，且精準的設定秒數及輸出百分比。

適用機型：Z-1500II, Z-3000II

07 Z-30PRO 無線控制模組

線長：2 公尺
 連接頭：5 Pin 麥克風式接頭
 工作距離：遙控距離約 50 公尺
 特性：設定輸出時間、輸出間距、輸出量。DMX 位址設定。持續噴煙。開 / 關。所有的功能都能透過 LCD 螢幕來控制，且精準的設定秒數及輸出百分比。
 功能：兩種無線收發頻率可選擇：315MHz 或 433MHz

適用機型：Z-1500II, Z-3000II

無線傳輸的距離會隨著障礙物
或干擾而產生變化

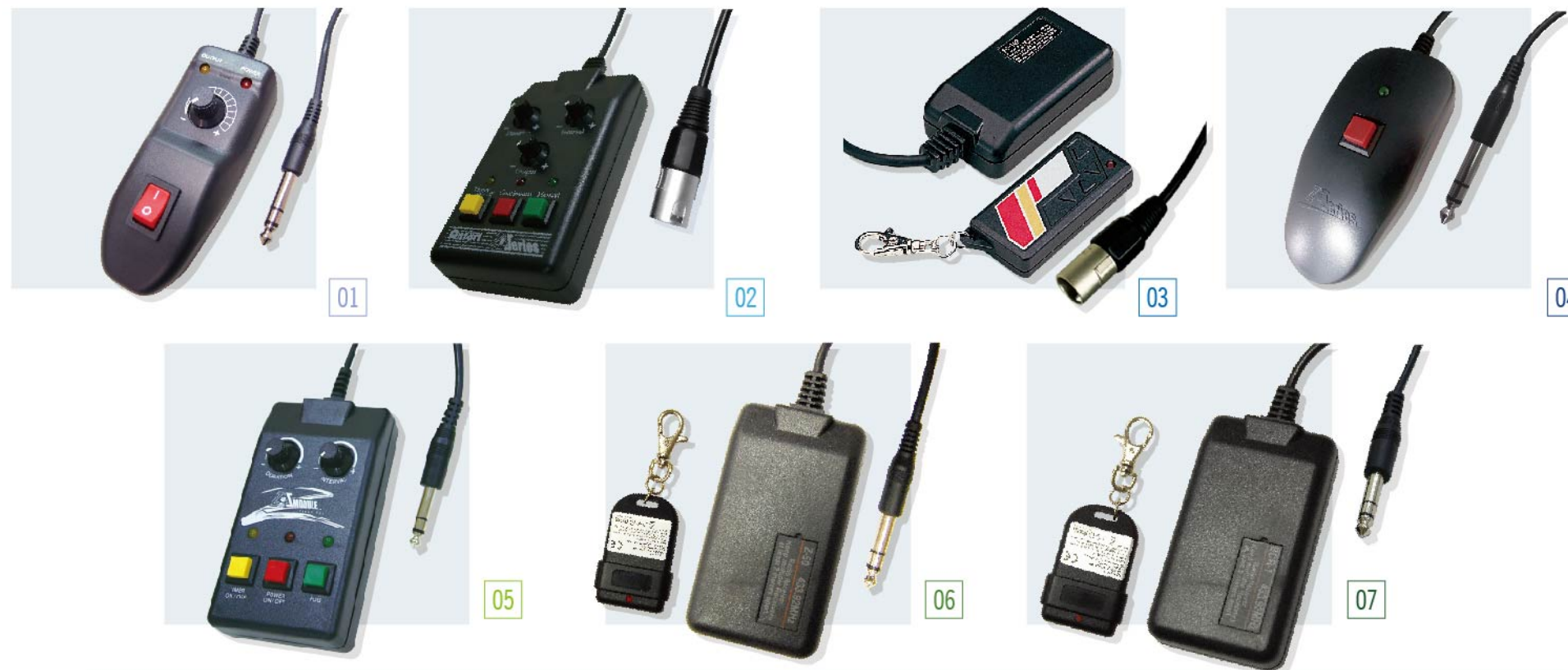

01 Z-3 控制器

線長：3公尺
 連接頭：1/4 耳機式接頭
 功能：開/關及旋鈕功能

適用機型：AF-3, AF-4, FT-20X, FT-200, MB-20X, Z-350, Z-390

02 Z-8 有線定時控制器

線長：25 呎
 連接頭：4 Pin 麥克風式接頭
 功能：輸出間隔，輸出設定時間，輸出量開/關

適用機型：LCU-1S, ICE-101, Z-1200II

03 Z-9 無線控制器

工作距離：遙控距離約50公尺
 連接頭：4 Pin 麥克風式接頭
 功能：無線遙控開/關

適用機型：Z-1200II

04 Z-10 控制器

線長：25 呎
 連接頭：1/4 耳機式接頭
 功能：ON/OFF 及鎖定功能

適用機型：Z-800II, Z-1000II, Z-1020, B-100X

05 Z-40 有線定時控制器

線長：25 呎
 連接頭：1/4 耳機式接頭
 功能：設定輸出間隔，輸出時間手動ON/OFF

適用機型：Z-800II, Z-1000II, Z-1020

06 Z-50 無線控制器

工作距離：遙控距離約50公尺
 連接頭：1/4 耳機式接頭
 功能：無線遙控開/關

適用機型：Z-800II, Z-1000II, Z-1020

07 BCR-1 無線控制器

工作距離：遙控距離約50公尺
 連接頭：1/4 耳機式接頭
 功能：無線遙控開/關

適用機型：B-100X, B-200

無線傳輸的距離會隨著障礙物
或干擾而產生變化

BCT-1 有線定時控制器

線長: 25 呎
 連接頭: 1/4 耳機式接頭
 功能: 控制輸出間距, 輸出時間與開/關

適用機型: B-100X, B-200



HC-1 有線定時控制器

線長: 25 呎
 連接頭: 1/4 耳機式接頭
 功能: 控制輸出間距, 輸出時間及開/關

適用機型: HZ-100, HZ-350, HZ-400



HCR-1 無線控制器

工作距離: 遙控距離約50公尺
 連接頭: 1/4 耳機式接頭
 功能: 無線遙控開/關

適用機型: HZ-100, HZ-400



MCR-1F 無線控制器

工作距離: 遙控距離約50公尺
 連接頭: 4 Pin DIN 連接頭
 功能: 無線遙控開/關

適用機型: MB-1



MCT-2 有線定時控制器

線長: 25 呎
 連接頭: 4 Pin DIN 連接頭
 功能: 輸出時間及間隔, 手動開/關

適用機型: MB-1



MC-1 控制器

線長: 5 公尺
 連接頭: 4針(公)揚聲器連接器 – 電纜組件類型
 功能: 手動開/關

適用機型: MB-55, FT-55



SC-2 控制器

線長: 25 呎
 連接頭: 4 Pin 麥克風式接頭
 功能: 開/關 及 輸出量大小

適用機型: LCU-1S, S-100X, S-200X, SW-250, SW-500X



SC-3 控制器

線長: 25 呎
 連接頭: 4 Pin 麥克風式接頭
 功能: 控制輸出間距, 輸出時間, 手動開/關

適用機型: SW-300, S-500(L)

吊架

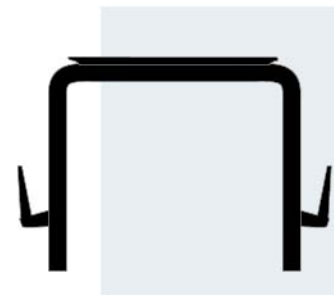

M-5-HB
 適用機型: M-5, M-8

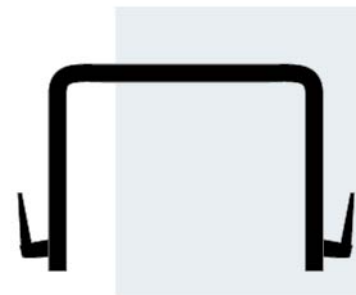

W-510-HB
 適用機型: W-510

W-515-HB
 適用機型: W-515D, W-530D

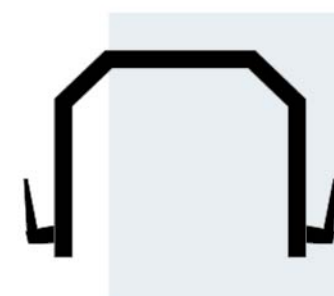

IP-1500-HB
 適用機型: IP-1500

地板架



SW-300-FB
 適用機型: S-100X, S-200X, SW-250, SW-300

液體導管線 / 轉接頭 / 濾嘴



FT-4: 4公釐的液體導管
 FT-6: 6公釐的液體導管
 FLF-4: 連接 4公釐液體導管的濾嘴
 FLF-6: 連接 6公釐液體導管的濾嘴

FTA-64: 將 4公釐連接 6公釐的轉接頭
 EXT-66: 將 6公釐連接 6公釐的轉接頭
 FTA-664: 將連接 2個 6公釐及 1個 4公釐的 T型接頭

控制器延長線



EXT-1
 25 呎控制器延長線, 配合 1/4 耳機接頭



EXT-3
 25 呎控制器延長線, 配合 5 麥克風式接頭



EXT-5
 25 呎控制器延長線, 配合 5 鍵盤式接頭

EXT-4
 25 呎控制器延長線, 配合 3 麥克風式接頭

EXT-6
 25 呎控制器延長線, 配合 4 麥克風式接頭



漏斗型煙霧導管連接頭

此漏斗型煙霧導管連接器，連接 FT-10 煙霧引管和煙霧機

- FTA-1: FTA-1 連結 FT-10 煙霧引管與 M-5、M-10、W-510、W-515D、W-530D、IP-1000、IP-1500 的連接頭。

- FTA-2A: FTA-2A 相同於 FTA-1 的功能，用於連結 Z-1000II 及 Z-1200II 煙霧機。

- FTA-3: FTA-3 相同於 FTA-1 的功能，用於連結 Z-1500II 及 Z-3000II 煙霧機。



FTA-11 煙霧傳輸導管接頭

DNG-100 的煙霧傳輸導管接頭
FTA-11 可安裝於 DNG-100 上，並可將煙霧一分為二輸出。

適用機型: DNG-100 低煙機

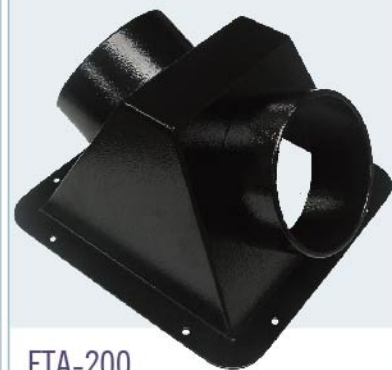

FTA-200 多向煙霧輸出導口

適用於 DNG-200 及 DNG-250 機型，使用時須增加一條煙霧導管使用，使煙霧均勻的雙向輸出。

適用機型: DNG-200, DNG-250



FT-10 煙霧傳輸導管

此煙霧傳輸導管的長度為 10 公尺，直徑為 12 公分。
DNG-100 的機種附有一條 FT-10 傳導管，直接連接至煙霧機上。
如果需要將 DNG-100 輸出的煙霧做不同方向的安排，您就需要再加一條傳導導管。
運用這條增加的傳導導管，您可將 DNG-100 產出的煙霧放置在十公尺之內的任何地方。

適用機: DNG-100 低煙機

FLIGHT CASE 飛行箱



FCH-1 飛行箱

尺寸 (公釐): L 900 x W 574 x H 938
重量: 51.6 公斤
適用機型: CH-1



FDNG-250 飛行箱

尺寸 (公釐): L 865 W 695 H 1020
重量: 46.5 kg
適用機型: DNG-200, DNG-250



FZ-350 飛行箱

尺寸 (公釐): L 429 W 230 H 478
重量: 8.9 kg
適用機型: Z-350



FX-4 飛行箱

尺寸 (公釐): L 495 W 418 H 500
重量: 12.3 kg
適用機型: Z-1020, Z-1520, W-715, Z-350
一箱兩入裝



FX-5 飛行箱

尺寸 (公釐): L 844 W 453 H 378
重量: 12.3 kg
適用機型: M-5, M-8, M-10, M-11, W-515D, W-530D





FLG 高感光煙霧水

FLG 高感光煙霧水（淡綠色）所製造出純白、感光性高、密度適中而持久的煙霧。

FLR 高密度煙霧水

FLR 高密度煙霧水（淡紅色）所製造出純白、濃密，消散速度比 FLG 較快的煙霧。

FLC 快速消散煙霧水

FLC 快速消散煙霧水（透明）所製造出純白、濃密，讓煙霧能快速消散，提供更為出色的煙霧效果，適合氣柱機、低煙機使用。

FLL 低煙效果煙霧水

FLL 低煙效果煙霧水（淡藍色），使用特別的水性配方，搭配低煙機使用，可產生更濃密的低煙效果。

FLZ 長效煙霧水

FLZ 常效煙霧水（橙色）所製造出純白、濃密的煙霧，停留時間為安特利煙霧水中最長的。

安特利煙霧水適合大部分廠牌和型式的煙霧機特別適用於 Antari 的煙霧機。

安特利的煙霧水是一種水性的混合物，採用可食性配方，無臭無味，沒有刺激性，無重金屬成分，屬於非易燃。使用後不會在其他的舞台設備上造成油性的殘留物，不會因為吸入性而造成人體健康傷害更不破壞自然環境，非常環保。

所有的煙霧水皆經過 SGS 的認證及通過 MSDS 的安全報告。



- 1 公升 (0.26 加侖)
- 2.5 公升 (0.66 加侖)
- 4 公升 (1.06 加侖)
- 5 公升 (1.32 加侖)
- 6 公升 (1.59 加侖)
- 10 公升 (2.64 加侖)
- 20 公升 (5.28 加侖)
- 200 公升 (52.8 加侖)

請依照機器後方指示說明使用正確的煙霧水，已達到最好的效果。



安特利共有七種雪花水，特色如下：

SL 雪花水

- 溫和的配方，味道不刺激。
- 較適合室內使用。

SL-A 雪花水

- 配方溫和，雪花片較輕盈。
- 快速消散配方，不會殘留堆積在地板上。
- 較適合室內使用。

SL-N(新配方)

- SL-N產生的雪花量效果比SL來得大。
- 適合戶外使用。

SL-AN(新配方)

- 與SL-N相比，SL-AN製造的雪花片尺寸稍微大一點，比較快消散。
- 適合戶外使用。

SL-H (極致乾燥雪花水)

- 安特利雪花水系列中，SL-H製造出的雪花片是體積較大、重量較輕、較乾燥，落地後由下的潮濕殘留物較少。
- 適合戶外使用。

SL-C 抗凍型雪花水

- 抗凍雪花水能滿足於低溫環境使用雪花機的需求。
- 最低的工作溫度是攝氏-10度(華氏14度)。

SL-UV (UV雪花水)

SL-UV雪花水搭配UV燈使用，可在黑暗無光的室內呈現雪花效果。

所有雪花水均有

- 5 公升 (1.32 加侖)
- 20 公升 (5.28 加侖)
- 200 公升 (52.8 加侖)

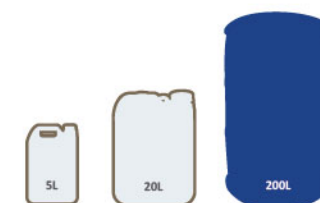



CHL-2 Haze Liquid

CHL-2 是專為 CH-1 薄煙霧機所設計的高品質油性煙霧油。搭配使用可以輸出乾燥、半透明的薄煙填滿舞台，使舞台燈光在舞台上大放異彩，營造出多姿多彩的舞美效果。



BL 泡泡水

安特利泡沫液體是一種水性合成液，其污染性極低，無色、無味、非燃性、無刺激性及皮膚不會造成過敏，產生出具有透光性及折射度高半透明狀的泡泡，非常活潑及五彩繽紛。

BL-1: 一公升泡泡水
BL-5: 五公升泡泡水



FLM 煙霧水

FLM-05S 煙霧水及 FLM-05P 煙霧水天然質純、不添加任何色素及香料，能產生出最純淨的煙霧。



油性特效煙霧油

這是一種特別合成的 Haze 油性煙霧油，它可以產生出半透明的純煙霧，具備極長的持久性，以及很低的溼氣含量。Antari 的 HZL 特效煙油是無色、無味、非燃性。完全符合最嚴格的健康和安全規定，它的成分可以延長您特效機器機器的壽命。

容量
HZL-1: 1 公升(0.26 加侖)
HZL-5: 5 公升(1.32 加侖)



MG-550 魔術罐

MG-550 是全世界最迷你的 Hazer，它所產生出的煙霧，可以持久停留高達 1 至 2 小時之久。一罐 MG-550 可以持續製造出五分鐘的煙霧。在一個一般大小的房間中每次連續噴出大約 20 秒之後，就可達到所要的煙霧效果，因此每罐可以噴出大約十五次之多。

MG-550 是專為需要少量煙霧場合而設計的，特別適合移動式的 DJ 以及家庭聚會甚至雷射光測試的場合。



C-300 清潔罐

安特利 C-300 清潔劑可以用來清潔和保養您的 Antari 煙霧機和雪花機，定期正確地使用可以讓您取得機器最佳效果和最長的产品壽命。

適用機型
Antari 煙霧機
Antari 雪花機



P-1: 玫瑰 P-2: 薄荷



P-4: 蘋果 P-6: 檸檬



P-7: 草莓 P-9: 橘子

香精

只要在液體容器中加入等比例 (1:1000CC) 這種高品質的精油，立即就可以製造出有香味的煙霧!

FLP 消防演練煙霧水



FLM-05 煙霧水

適用機種:
MB-1, MB-20X, FT-20X



FLP-700 氣壓罐裝 FLP 煙霧水

FLP-700 特別將 FLP 消防演練煙霧水及惰性氣體一起裝進氣壓罐中，專門設計和 FT-50, FT-55, MB-55 機器搭配使用，使用上危險性低也能產生消防系列機型的濃密煙霧。



FLP 消防演練煙霧水

FLP 是專門為安特利 FT 消防系列煙機所設計的煙霧水，能產生純白濃密、伸手不見五指的煙霧，模擬濃煙效果。



DarkFX

DARKFX / UV EFFECTS

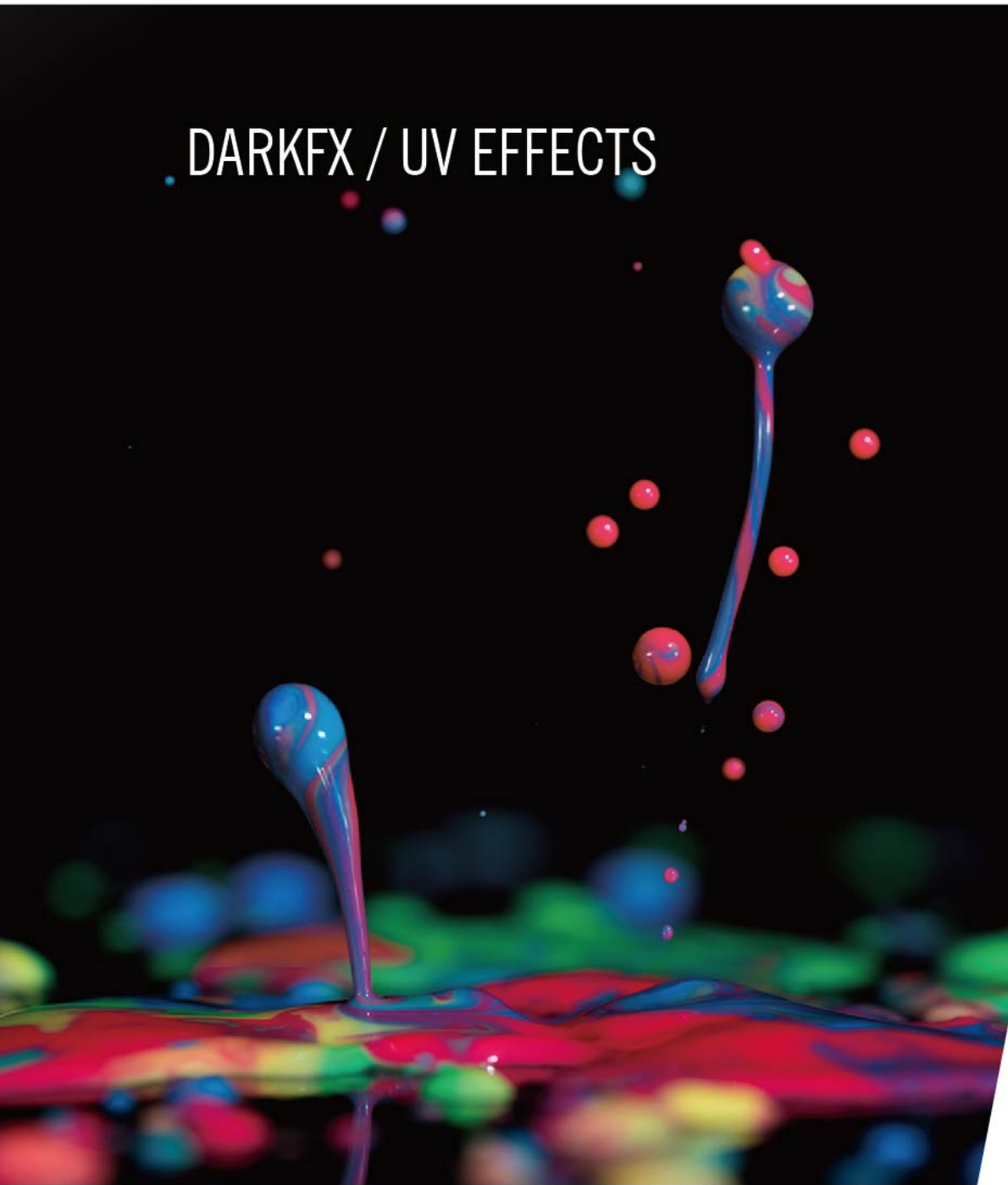

簡介

品質卓越的DarkFX系列採用了先端的LED技術，使燈的波長落在365nm。365nm是UV-A波長段的中間值，所發出的光線能均勻覆蓋整個光譜上的色彩，製造出較少可見光的傳統黑光效果，不同於其他LED的黑光燈，能讓各式各樣UV光線的反應材料展現其炫爛且生動的色彩。

傳統的黑光燈所發出的長波UV光線並沒有太多可見光。UV光譜的範圍從100-400nm，這個區段的光線一般是人類的肉眼所看不見的，但是nm數越高，越容易被看見。一直以來，娛樂產業已經在使用UV-A光譜(315-400nm)，這個區段的光線對人體無害，被廣泛使用在照明設備，偽鈔鑑定，醫療用途以及工業養護上。

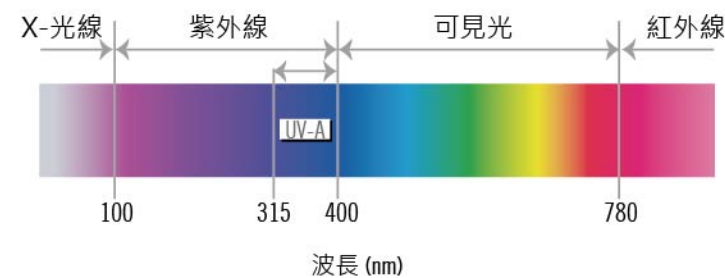

*一般人類肉眼可見的波長為390-700nm之間



Painted by Ami Hung

DarkFx 系列產品，能讓UV反應材料例如 UV 塗料，UV人體彩繪塗料以及螢光礦物產品展現出出色的光澤並且沒有一點多餘的環境光。現今大部分市場上的LED黑光產品，大多是波長在 390-410nm 之間，這個區間的光線會和環境光重疊，這個一來所產生的光線就會變得偏紫色或是藍色，這樣就無法創造一個真正的黑光環境，且會讓作品想展現出來的效果及想法減分。

適用場所

劇院、遊樂園、電視與電影攝影、主題性建築以及各式娛樂場所

Dark FX UV 塗料

一直以來，大家都知道 UV 塗料是出色的黑光效果塗料。使用UV 塗料繪畫的畫作，會在 UV 燈光的照射下，產生不一樣的效果且閃閃發光。多種顏色可選：亮綠色、亮橘色、亮紅色、亮黃色、深藍色、深紫色、深黃色、粉紅色、紫紅色、隱形藍

多種容量：6液量盎司 (117毫升)，一加侖 (3.78公升)





DARKFX STRIP 1020

產品尺寸

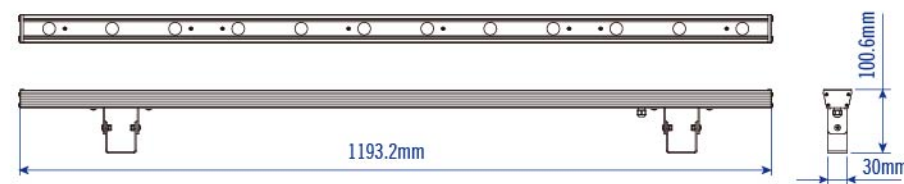

產品規格

- 電壓	DC 48V@0.5A	- 波長	365nm
- 功率	24 瓦	- 電源連接座	22 AWG 有線接頭
- LED	12 x 1.9 瓦 高功率 UV LED	- 機器外殼	鋁鑄外殼
- 鏡片	角度 40 度	- 防護等級	IP-20 僅限室內使用
- 輸出	9000mW	- 機器尺寸	長 1193.2 x 寬 30 x 高 100.6mm
- 使用壽命	25C 20000 小時 L70	- 重量	1.9 公斤

光照度測試

距離 (m)	1	2	3	4	5
強度	450($\mu\text{W}/\text{cm}^2$) 4.50(W/m^2)	158($\mu\text{W}/\text{cm}^2$) 1.58(W/m^2)	79($\mu\text{W}/\text{cm}^2$) 0.79(W/m^2)	42($\mu\text{W}/\text{cm}^2$) 0.42(W/m^2)	31($\mu\text{W}/\text{cm}^2$) 0.31(W/m^2)
強度遞減比率 (與1m的數值相比)	0%	64.9%	82.5%	90.7%	93.0%

光譜圖

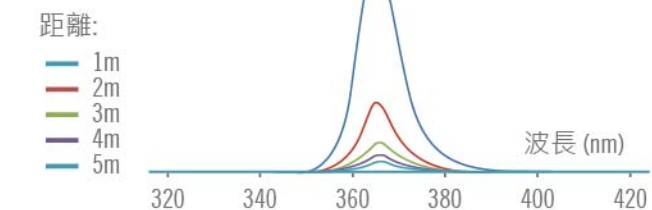

產品特色

- 高效能 UV LED 燈
- 波長 365nm
- 少量可見光
- 出光強度可達 9000mW
- 使用特殊鏡片，不用因為長期使用 UV 燈而降低效能
- 攝影時無閃動



DARKFX WASH 2000 IP

產品規格

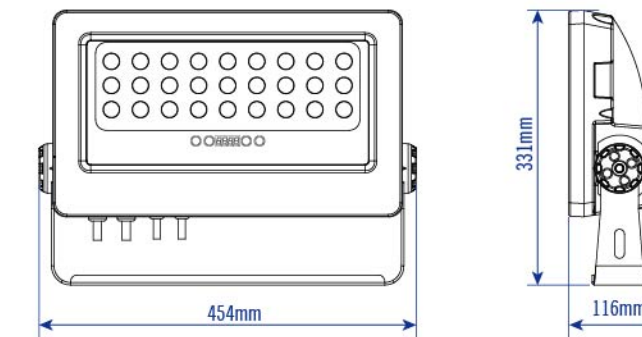

產品規格

- 電壓	AC100-240V 50-60Hz	- DMX 頻道	1,2
- 功率	70 瓦	- 操作方式	按四個按鍵的數位面板
- LED	33 x 1.9 瓦 高功率 UV LED	- 電源連接座	3-Pin 防水接頭
- 刷新率	500 Hz	- 數據連接座	3-Pin 防水接頭
- 鏡片	角度 25 度	- 機器外殼	鋁鑄外殼
- 輸出	24800mW	- 防護等級	IP-65
- 使用壽命	25C 20000 小時 L70	- 機器尺寸	長 454x 寬 116 x 高 331 mm
- 波長	365nm	- 重量	10.4 公斤
- 控制選項	DMX 512, 手動操作		

光照度測試

距離 (m)	1	2	3	4	5
強度	5462($\mu\text{W}/\text{cm}^2$) 54.62(W/m^2)	1572($\mu\text{W}/\text{cm}^2$) 15.72(W/m^2)	718($\mu\text{W}/\text{cm}^2$) 7.18(W/m^2)	409($\mu\text{W}/\text{cm}^2$) 4.09(W/m^2)	251($\mu\text{W}/\text{cm}^2$) 2.51(W/m^2)
強度遞減比率 (與1m的數值相比)	0%	71.2%	86.8%	92.5%	95.4%

光譜圖

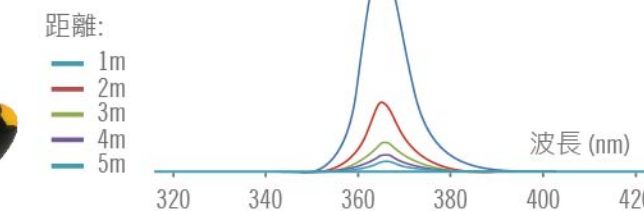

產品特色

- 高效能 UV LED 燈
- 波長 365nm
- 使用特殊鏡片，不用因為長期使用 UV 燈而降低效能
- 少量可見光
- 出光強度可達 24800mW
- 攝影時無閃動
- 防水防塵係數 IP-65
- Neutrik PowerCON® True1 連接器





DARKFX WASH 2000

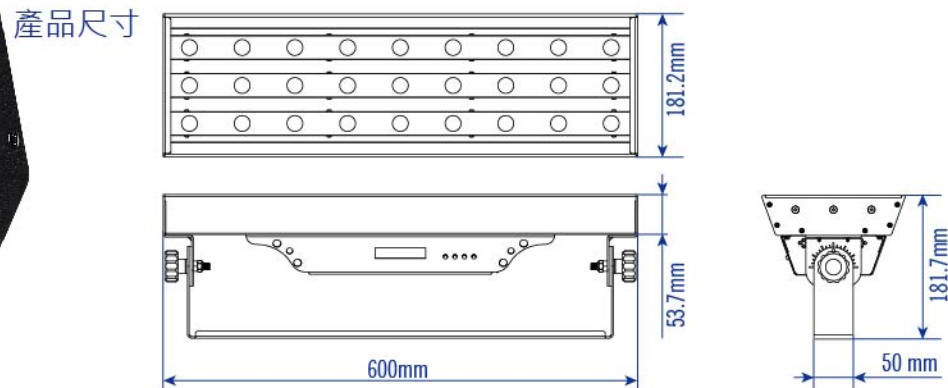

產品規格

- 電壓	AC 100-240V 50-60Hz	- 操作方式	8 bit DMX512
- 功率	55 瓦		2 x 16 數位面板
- LED	27 x 1.9 瓦 高功率 UV LED		附四個按鍵
- 刷新率	500 Hz	- 電源連接座	Neutrik Powercon 輸入 / 輸出
- 鏡片	角度 25 度	- 數據連接座	5-pin XLR
- 光通量輸出值	20290mW	- 機器外殼	金屬
- 使用壽命	25C 20,000 小時 L70	- 防護等級	IP-20 僅限室內使用
- 波長	365nm	- 機器尺寸	長 600x 寬 181.2 x 高 181.7mm
- 控制方式	DMX512, 手動控制	- 重量	6.37 公斤
- DMX 頻道	1,2		

光照度測試

距離 (m)	1	2	3	4	5
強度	4184($\mu\text{W}/\text{cm}^2$) 41.84(W/m ²)	1737($\mu\text{W}/\text{cm}^2$) 17.37(W/m ²)	933($\mu\text{W}/\text{cm}^2$) 9.33(W/m ²)	648($\mu\text{W}/\text{cm}^2$) 6.48(W/m ²)	526($\mu\text{W}/\text{cm}^2$) 5.26(W/m ²)
強度遞減比率 (與1m的數值相比)	0%	66.3%	83.8%	87.7%	90.9%

光譜圖

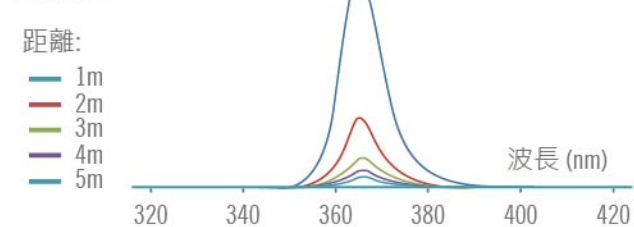

產品特色

- 高效能 UV LED 燈
- 波長 365nm
- 使用特殊鏡片，不用因為長期使用 UV 燈而降低效能
- 少量可見光
- 出光強度可達 20290mW
- 攝影時無閃動
- 機器附有可調式旋鈕，讓燈光的覆蓋範圍最大化



DARKFX SPOT 670

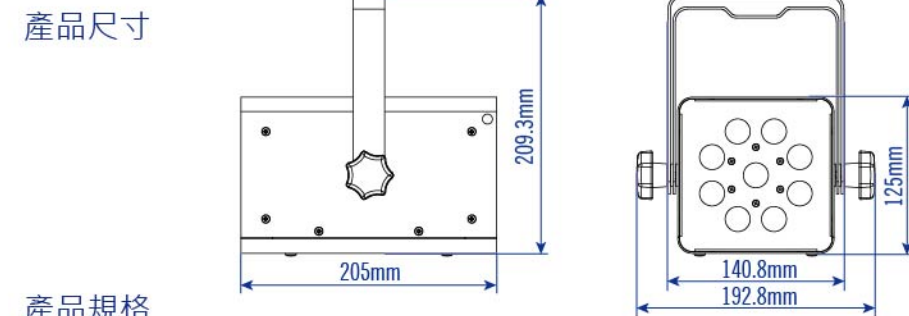

產品規格

- 電壓	AC 100-240V 50-60Hz	- DMX 頻道	1,2
- 功率	21 瓦	- 操作方式	2 x 16 數位面板 附四個按鍵
- LED	9 x 1.9 瓦 高效能 UV LED	- 電源連接座	Neutrik Powercon 輸入 / 輸出
- 刷新率	500 Hz	- 數據連接座	5-Pin XLR
- 鏡片	角度 15 度	- 機器外殼	金屬外殼
- 輸出	6760 mW	- 防護等級	IP-20 僅限室內使用
- 使用壽命	25C 20000 小時 L70	- 機器尺寸	長 205x 寬 125 x 高 125mm
- 波長	365nm	- 重量	2.64 公斤
- 控制選項	RDM, DMX 512, 手動控制		

防水殼規格

- 外殼材質	金屬
- 防護等級	IP-63
- 機器尺寸	長 320.5 x 寬 173 x 高 141.2 mm
- 重量	3.08 公斤



光照度測試

距離 (m)	1	2	3	4	5
強度	4976($\mu\text{W}/\text{cm}^2$) 49.76(W/m ²)	1675($\mu\text{W}/\text{cm}^2$) 16.75(W/m ²)	807($\mu\text{W}/\text{cm}^2$) 8.07(W/m ²)	614($\mu\text{W}/\text{cm}^2$) 6.14(W/m ²)	451($\mu\text{W}/\text{cm}^2$) 45.1(W/m ²)
強度遞減比率 (與1m的數值相比)	0%	66.3%	83.8%	87.7%	90.9%

光譜圖

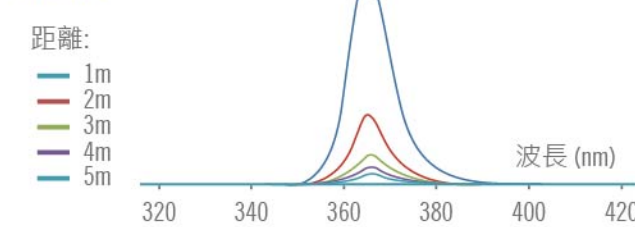

產品特色

- 高效能 UV LED 燈
- 波長 365nm
- 使用特殊鏡片，不用因為長期使用 UV 燈而降低效能
- 少量可見光
- 出光強度可達 6760mW
- 攝影時無閃動
- 窄光束角度 15 度，光效更集中





DARKFX STRIP 510

產品尺寸

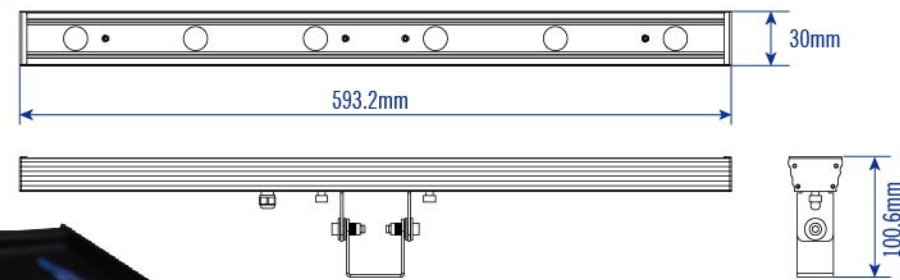

產品規格

- 電壓	DC 20-24V	- 波長	365nm
- 功率	12 瓦	- 線材規格	22 AWG 線材
- LED	6 x 1.9 瓦 高效能 UV LED	- 機器外殼	鋁製射出成型
- 鏡片	角度 25 度	- 防護等級	IP-20 僅限室內使用
- 輸出	4500 mW	- 機器尺寸	長 593.2 x 寬 30 x 高 100.6mm
- 使用壽命	25C 20000 小時 L70	- 重量	1.08 公斤

光照度測試

距離 (m)	1	2	3	4	5
強度	700($\mu\text{W}/\text{cm}^2$) 7.00(W/m^2)	211($\mu\text{W}/\text{cm}^2$) 2.11(W/m^2)	99($\mu\text{W}/\text{cm}^2$) 0.99(W/m^2)	54($\mu\text{W}/\text{cm}^2$) 0.54(W/m^2)	38($\mu\text{W}/\text{cm}^2$) 0.38(W/m^2)
強度遞減比率 (與1m的數值相比)	0%	69.8%	85.9%	92.2%	94.5%

光譜圖

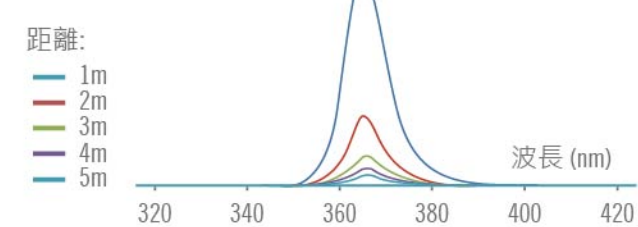

產品特色

- 高效能 UV LED 燈
- 波長 365nm
- 使用特殊鏡片，不用因為長期使用 UV 燈而降低效能
- 少量可見光
- 出光強度可達 4500mW
- 攝影時無閃動



DARKFX STRIP 510 IP

產品尺寸

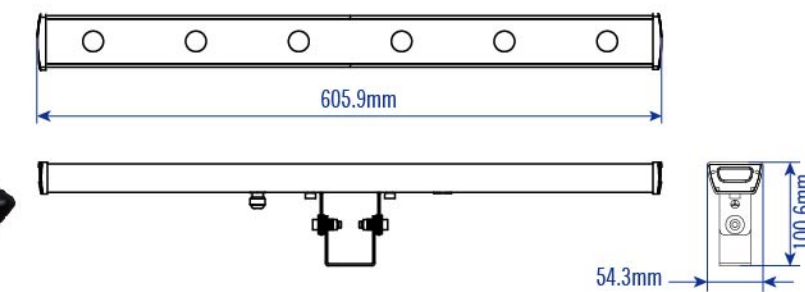

產品規格

- 電壓	DC20-24V	- 波長	365nm
- 功率	12 瓦	- 線材規格	22AWG 線材
- LED	6 x 1.9 瓦 高效能 UV LED	- 機器外殼	鋁製射出成型
- 鏡片	角度 25 度	- 防護等級	IP-65
- 輸出	4500 mW	- 機器尺寸	長 605.9 x 寬 54.3 x 高 100.6mm
- 使用壽命	25C 20000 小時 L70	- 重量	1.08 公斤

光照度測試

距離 (m)	1	2	3	4	5
強度	700($\mu\text{W}/\text{cm}^2$) 7.00(W/m^2)	211($\mu\text{W}/\text{cm}^2$) 2.11(W/m^2)	99($\mu\text{W}/\text{cm}^2$) 0.99(W/m^2)	54($\mu\text{W}/\text{cm}^2$) 0.54(W/m^2)	38($\mu\text{W}/\text{cm}^2$) 0.38(W/m^2)
強度遞減比率 (與1m的數值相比)	0%	69.8%	85.9%	92.2%	94.5%

光譜圖

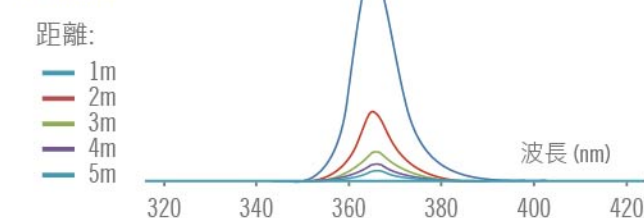

產品特色

- 高效能 UV LED 燈
- 波長 365nm
- 使用特殊鏡片，不用因為長期使用 UV 燈而降低效能
- 少量可見光
- 出光強度可達 4500mW
- 攝影時無閃動





DARKFX SPOT 510 IP

產品尺寸

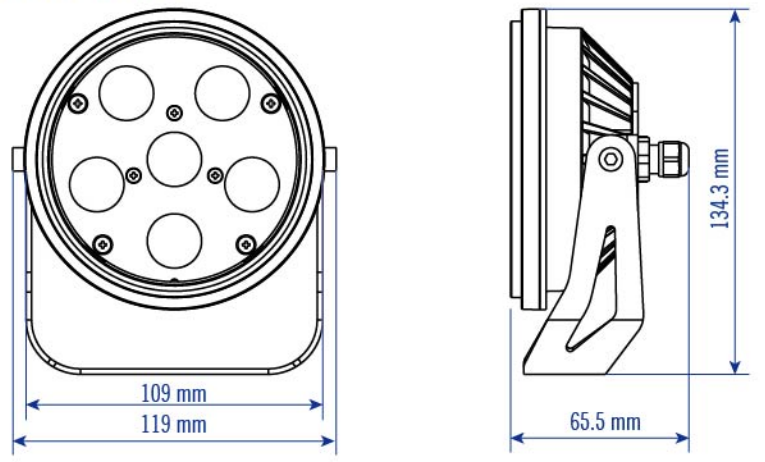

產品規格

- | | | | |
|--------|----------------------|--------|-------------------------------|
| - 電壓 | DC 20-24V | - 波長 | 365nm |
| - 功率 | 12 瓦 | - 線材規格 | 22 AWG 線材 |
| - LED | 6 x 1.9 瓦 高功率 UV LED | - 機器外殼 | 鋁製外殼 |
| - LED | 角度 15 度 | - 防護等級 | IP-65 |
| - 輸出 | 4500 mW | - 機器尺寸 | 長 110.5 x 直徑 48.8 x 高 134.3mm |
| - 使用壽命 | 25C 20000 小時 L70 | - 重量 | 0.71 公斤 |

光照度測試

距離 (m)	1	2	3	4	5
強度	2062($\mu\text{W}/\text{cm}^2$) 20.62(W/m ²)	534($\mu\text{W}/\text{cm}^2$) 5.34(W/m ²)	213($\mu\text{W}/\text{cm}^2$) 2.13(W/m ²)	126($\mu\text{W}/\text{cm}^2$) 1.26(W/m ²)	76($\mu\text{W}/\text{cm}^2$) 0.76(W/m ²)
強度遞減比率 (與1m的數值相比)	0%	74.1%	89.6%	93.9%	96.3%

光譜圖

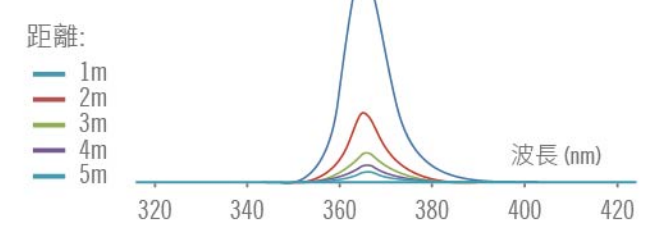

產品特色

- 高效能 UV LED 燈
- 波長 365nm
- 使用特殊鏡片，不用因為長期使用 UV 燈而降低效能
- 少量可見光
- 出光強度可達 4500mW
- 攝影時無閃動
- 防護等級 IP-65



DARKFX SPOT 1750

產品尺寸

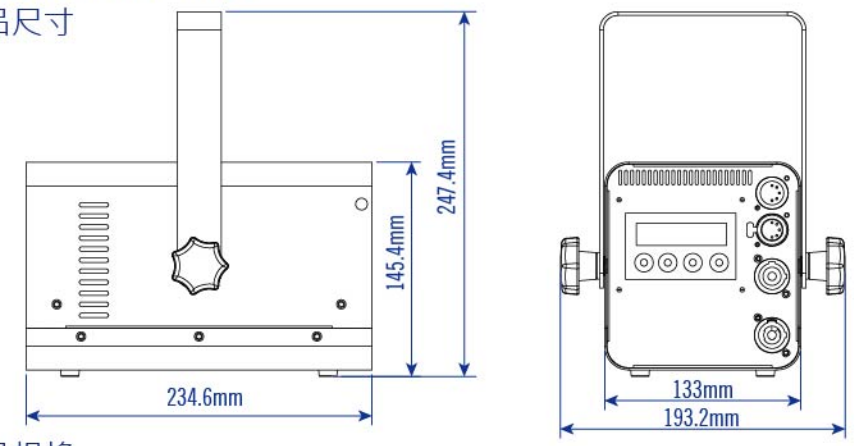

產品規格

- | | | | |
|--------|----------------------|----------|-------------------------------|
| - 電壓 | AC 100-240V 50-60 Hz | - DMX 頻道 | 1,2 |
| - 功率 | 72 瓦 | - 操作方式 | 2 x 16 附四個按鍵數位面板 |
| - LED | 4 x 16 瓦 高功率 UV LED | - 電源連接座 | Neutrik Powercon 輸入 / 輸出 |
| - 刷新率 | 600 Hz | - 數據連接座 | 5-Pin XLR |
| - 鏡片 | 角度 20 度 | - 機器外殼 | 金屬外殼 |
| - 輸出 | 19080 mW | - 防護等級 | IP-20 僅限室內使用 |
| - 使用壽命 | 25C 20000 小時 L70 | - 機器尺寸 | 長 234.6 x 寬 193.2 x 高 247.4mm |
| - 波長 | 365nm | - 重量 | 3.2 公斤 |
| - 控制選項 | RDM, DMX 512, 手動控制 | | |

光照度測試

距離 (m)	1	2	3	4	5
強度	6573($\mu\text{W}/\text{cm}^2$) 65.73(W/m ²)	1760($\mu\text{W}/\text{cm}^2$) 17.6(W/m ²)	769($\mu\text{W}/\text{cm}^2$) 7.69(W/m ²)	43.9($\mu\text{W}/\text{cm}^2$) 4.39(W/m ²)	38($\mu\text{W}/\text{cm}^2$) 0.38(W/m ²)
強度遞減比率 (與1m的數值相比)	0%	73.2%	88.3%	93.3%	95.6%

光譜圖

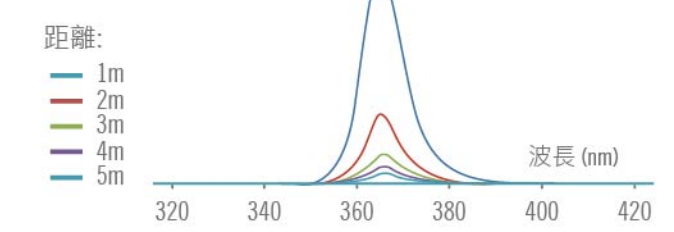

產品特色

- 高效能 UV LED 燈
- 波長 365nm
- 使用特殊鏡片，不用因為長期使用 UV 燈而降低效能
- 少量可見光
- 出光強度可達 19080mW
- 攝影時無閃動
- 窄光束角度 15 度，光效更集中



DARKFX DRIVE 4 MKII

產品尺寸

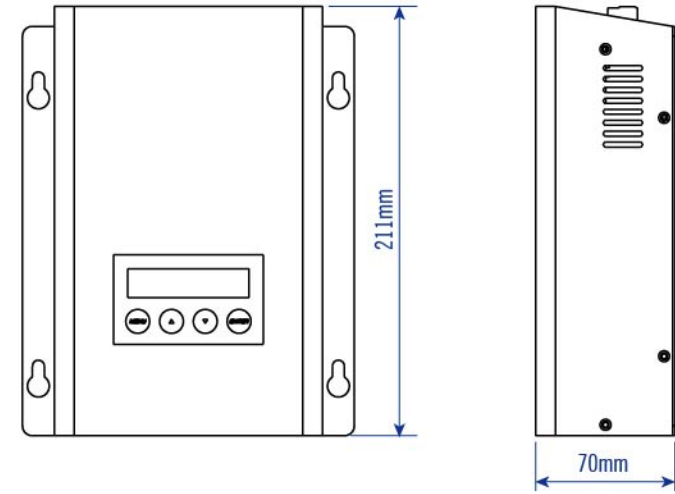

產品特色

- 精簡有力的設計外觀
- 4 個輸出端子，可搭配 DarkFX UV 燈使用
- Neutrik powercon 輸入 / 輸出
- 2x16 LCD 操作介面
- 可搭配 DMX 控制
- 搭配 RDM 功能

產品規格

- 電壓 AC100-240V 50-60Hz
- 功率 100 瓦
- 刷新率 600Hz
- 輸出電流 每頻道持續輸出 500mA
- 控制選項 RDM, DMX512, 手動控制
- DMX 頻道 1,2
- 操作方式 2 x 16 附四個按鍵數位面板
- 控制器輸出端 4 個輸出端子
- 電源連接座 Neutrik Powercon 輸入 / 輸出
- 數據連接座 5-Pin XLR
- 機器外殼 金屬外殼
- 防護等級 IP-20 僅限室內使用
- 機器尺寸 長 211 x 寬 167 x 高 70mm
- 重量 1.62 公斤



DARKFX DRIVE 4

產品尺寸

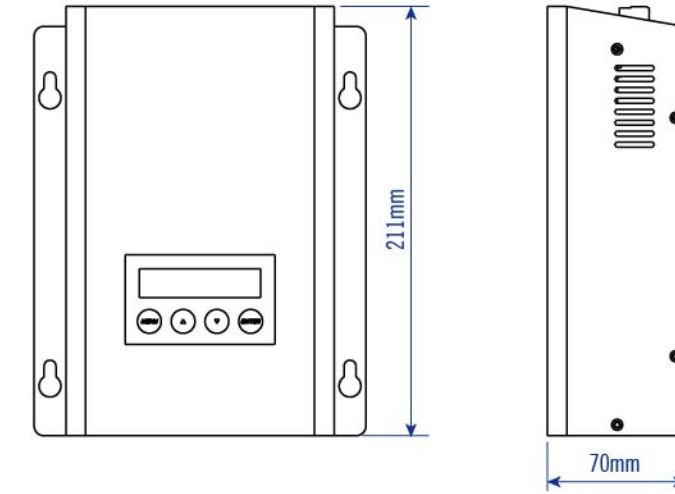

產品特色

- 精簡有力的設計外觀
- 4 個輸出端子，可搭配 DarkFX UV 燈使用
- Neutrik powercon 輸入 / 輸出
- 2x16 LCD 操作介面
- 可搭配 DMX 控制

產品規格

- 電壓 AC 100-240V 50-60Hz
- 功率 75 瓦
- 刷新率 500 Hz
- 輸出電流 每頻道持續輸出 500mA per channel
- 控制選項 DMX512, 手動控制
- DMX 頻道 1,2
- 操作方式 2 x 16 附四個按鍵數位面板
- 控制器輸出端 4 個輸出端子
- 電源連接座 Neutrik Powercon 輸入 / 輸出
- 數據連接座 5-Pin XLR
- 機器外殼 金屬外殼
- 防護等級 IP-20 僅限室內使用
- 機器尺寸 長 211 x 寬 167 x 高 70mm
- 重量 1.62 公斤





儘管手錶是個性與流行的表徵，其主要的功用是測量和溝通我們最重要的資源：時間。

時間是我們所有人都平等擁有的，無論我們多努力嘗試我們都無法增加更多的時間。沒有任何額度的金錢或是努力，能夠改變時間持續前進的過程。在我們所能利用的時間內，每一刻都必須被掌握，抓住每一個機會。

一天的時間... 一個想法被啟發誕生
 一週的時間... 想法進展為開發專案 一個月的時間...
 一個產品的初原型被實現，而準備好進入測試階段 一年的時間...

一個產品進入市場，這是投入時間和熱情的最終成果 一輩子的時間...完成開發的想法，投入的熱誠與努力，從最初經過成長乃至成熟，從無名走到被認可，達成成就的記錄 這是我們對您的承諾。我們將我們的時間奉獻給我們的夥伴，支持者和客戶，以達成我們共同的熱誠目標。



型號	功率	加熱時間(約)	輸出量 (Cuft/min)	油桶容量 (公升)	吊架	控制器	是否內建 DMX	是否內建 W-DMX	定時控制器	無線控制器	25ft 控制器 延長線	是否可與 DNG-100相容	DNG-100 導管連接頭	可否與其他 機器相連
AF-3 / AF-3X	127W	N/A	N/A	N/A	YES	Z-3	YES	N/A	N/A	WTR-10	EXT-1	N/A	N/A	YES
AF-4 / AF-4R	100W	N/A	N/A	N/A	YES	Z-3	YES	N/A	N/A	AF-4R: WTR-20	EXT-1	N/A	N/A	YES
AF-5X / AF-5XR	1600W	N/A	N/A	N/A	AF-5-HB	N/A	YES	N/A	N/A	AF-5R: WTR-10	N/A	N/A	N/A	YES
B-100 / B-100X	120V / 30W, 240V / 32W	N/A	N/A	0.7	YES	B-100X: Z-10	N/A	N/A	● B-100X: BCT-1	B-100X: BCR-1	B-100X: EXT-1	N/A	N/A	N/A
B-200	120W	N/A	N/A	2	YES	N/A	YES	N/A	● BCT-1	● BCR-1	EXT-1	N/A	N/A	YES
NEW !! CH-1	120V / 700W, 240V / 1250W	8 minutes	N/A	2.5	N/A	N/A	YES	● W-DMX-PCBR	N/A	N/A	N/A	N/A	N/A	YES
DNG-100	120V / 750W, 240V / 600W	N/A	N/A	N/A	N/A	N/A	N/A	N/A	N/A	N/A	N/A	-	-	N/A
DNG-200	120V / 1400W 240V / 2500W	120V / 24 minutes 240V / 12 minutes	80m ² /min	10	N/A	N/A	YES	N/A	N/A	N/A	EXT-3	-	-	N/A
DNG-250	1600W	6 minutes	120m ² /min	10	N/A	N/A	YES	N/A	N/A	N/A	EXT-3	-	-	YES
F-1	800W	4.5 minutes	N/A	2.4	N/A	N/A	YES	● W-DMX-PCBR ● WTR-40	N/A	● WTR-10 ● WTR-40	N/A	N/A	N/A	YES
F-4	1450W	1 minutes	N/A	5	N/A	N/A	YES	● W-DMX-PCBR	N/A	N/A	N/A	N/A	N/A	YES
F-7	1600W	8 minutes	N/A	5	N/A	N/A	YES	YES	N/A	N/A	N/A	YES	FTA-1	YES
FT-20	600W	1sce	N/A	0.4	N/A	Z-3	YES	N/A	N/A	● WTR-20	EXT-1	N/A	N/A	YES
FT-50/FT-55	1450W	7.5 minutes	N/A	N/A	N/A	FT-55: FC-1	N/A	N/A	N/A	● FT-55: FCR-1	N/A	N/A	N/A	N/A
FT-100	120V 1500W, 240V 1450W	8.5 minutes	N/A	6	N/A	Z-3	YES	N/A	N/A	W-2	EXT-1	YES	FTA-1	YES
FT-200	1600W	7.5 minutes	8 meters height	2.4	N/A	Z-3	YES	N/A	N/A	W-2	EXT-1	N/A	N/A	YES
HZ-100	180W	N/A	N/A	2.5	N/A	N/A	N/A	N/A	● HC-1	● HCR-1	EXT-1	N/A	N/A	N/A
HZ-350	390W	N/A	N/A	2.5	N/A	N/A	YES	N/A	● HC-1	W-1	EXT-1	N/A	N/A	YES
HZ-400	470W	N/A	N/A	2.5	N/A	N/A	YES	N/A	HC-1	● HCR-1	EXT-1	N/A	N/A	YES
HZ-500	120V / 500W, 240V / 480W	N/A	N/A	2.5	N/A	N/A	YES	N/A	N/A	N/A	N/A	N/A	N/A	YES
HZ-1000	1150W	N/A	N/A	6.4	N/A	N/A	YES	● W-DMX-PCBR	N/A	N/A	N/A	N/A	N/A	YES
ICE-101	1130W	4.5 minutes	43 m ² /min	2.5	N/A	N/A	YES	N/A	Z-8	N/A	EXT-6	N/A	N/A	YES
IP-1000	1070W	11.5 minutes	N/A	N/A	N/A	IP-10	N/A	N/A	N/A	N/A	N/A	YES	FTA-1	N/A
IP-1500	1550W	9 minutes	N/A	N/A	YES	N/A	YES	N/A	N/A	W-1	N/A	YES	FTA-1	YES
LCU-15	40W	N/A	N/A	N/A	N/A	N/A	YES	N/A	N/A	N/A	N/A	N/A	N/A	YES
LCU-25	55W	N/A	N/A	N/A	N/A	N/A	N/A	N/A	N/A	N/A	N/A	N/A	N/A	YES
M-4	1520W	5 minutes	6 meters height	2.4	N/A	N/A	YES	● W-DMX-PCBR ● WTR-100	N/A	● WTR-30 ● WTR-100	N/A	N/A	N/A	YES
M-5	1500W	8 minutes	N/A	10	● M-5-HB	M-20	YES	N/A	M-20	● M-30PRO	EXT-3	YES	FTA-1	YES
M-7X RGBA	1516W	7 minutes	10 meters height	2.4	N/A	N/A	YES	● WTR-90	N/A	W-2	N/A	N/A	N/A	YES
M-8	1700W	9.5 minutes	N/A	10	● M-5-HB	M-21	YES	N/A	M-21	● M-31	EXT-3	YES	FTA-1	YES
M-9	1820W	14 minutes	10 meters height	6	N/A	N/A	YES	● WTR-90	N/A	W-2	N/A	N/A	N/A	YES
M-10	3000W	9.5 minutes	N/A	10	N/A	M-20	YES	N/A	M-20	● M-30PRO	EXT-3	YES	FTA-1	YES
M-11	1600W	13 minutes	N/A	10	N/A	N/A	YES	● W-DMX-PCBR ● WTR-70	N/A	● WTR-20 ● WTR-70	N/A	N/A	N/A	YES
MB-1	75W	1 sec	N/A	110 ml	N/A	N/A	N/A	N/A	● MCT-2	● MCR-1F	N/A	N/A	N/A	N/A
MB-20	600W	1 sec	N/A	0.4	N/A	Z-3	YES	N/A	N/A	● WTR-20	EXT-1	N/A	N/A	YES
MB-55	1450W	7.5 minutes	N/A	N/A	N/A	MC-1	N/A	N/A	N/A	● FCR-1	N/A	N/A	N/A	N/A
S-120	880W	N/A	N/A	5	YES	N/A	N/A	N/A	N/A	N/A	N/A	N/A	N/A	N/A
S-100X	880W	N/A	N/A	5	YES	SC-2	YES	N/A	N/A	N/A	EXT-6	N/A	N/A	YES
S-200X	880W	N/A	N/A	5	YES	SC-2	YES	N/A	N/A	N/A	EXT-6	N/A	N/A	YES
SW-250	120V / 1290W, 240V / 880W	N/A	N/A	5	YES	SC-2	YES	N/A	N/A	W-1	EXT-6	N/A	N/A	YES
SW-300	880W	N/A	N/A	5	YES	SC-3	YES	N/A	N/A	W-1	EXT-6	N/A	N/A	YES
S-500	120V / 900W, 240V / 890W	N/A	N/A	20	N/A	SC-3	YES	● W-DMX-PCBR ● WTR-70	N/A	● WTR-20 ● WTR-70	EXT-6	N/A	N/A	YES
W-101	30W	N/A	N/A	0.7	YES	N/A	N/A	N/A	N/A	W-1	N/A	N/A	N/A	N/A
W-508	800W	2 minutes	N/A	0.8	N/A	N/A	N/A	N/A	N/A	W-1	N/A	N/A	N/A	N/A
W-510	1000W	13 minutes	N/A	2.8	● W-510-HB	N/A	YES	N/A	N/A	W-1	N/A	YES	FTA-1	YES
W-515D	1500W	10 minutes	N/A	6	● W-515-HB	N/A	YES	YES	N/A	W-1	N/A	YES	FTA-1	YES
W-530D	2570W	12 minutes	N/A	6	● W-515-HB	N/A	YES	YES	N/A	W-1	N/A	YES	FTA-1	YES
W-715	1680W	7.5 minutes	8 meters height	2.4	N/A	N/A	YES	N/A	N/A	W-1	N/A	N/A	N/A	YES
Z-800II	800W	2 minutes	N/A	0.8	N/A	Z-10	N/A	N/A	● Z-40	● Z-50	EXT-1	N/A	N/A	N/A
Z-1000II	120V/1000W, 240V/1050W	6 minutes	N/A	1.7	YES	Z-10	YES	N/A	● Z-40	● Z-50	EXT-1	YES	FTA-2A	YES
Z-1020	1000W	13 minutes	5 meters height	2.4	N/A	Z-10	YES	N/A	● Z-40	● Z-50	EXT-1	N/A	N/A	N/A
Z-1200II	120V/1200W, 240V/1300W	10 minutes	N/A	2.5	YES	N/A	YES	N/A	Z-8	● Z-9	EXT-6	YES	FTA-2A	YES
Z-1500II	1500W	10 minutes	N/A	6	N/A	Z-20	YES	N/A	Z-20	● Z-30PRO	EXT-3	YES	FTA-3	YES
Z-3000II	2500W	12 minutes	N/A	6	N/A	Z-20	YES	N/A	Z-20	● Z-30PRO	EXT-3	YES	FTA-3	YES
Z-350	120V/700W, 240V/750W	4.5 minutes	N/A	1.3	N/A	Z-3	YES	N/A	N/A	N/A	EXT-1	N/A	N/A	YES
Z-390	120V / 1000W , 240V / 1450W	1.5 minutes	N/A	4	YES	Z-3	YES	N/A	N/A	● WTR-20	EXT-1	N/A	N/A	YES
Z-1520	1600W	5 minutes	6 meters height	2.4	N/A	N/A	YES	N/A	N/A	W-2	N/A	N/A	N/A	YES